

Arte & Merchandising

en la Real Academia de España en Roma

Art & Merchandising

at the Spanish Royal Academy in Rome

**The
Shop**

**The Pop-Up
Royal Academy**

Estando en Roma, ciudad de los palimpsestos históricos, arquitectónicos y artísticos por excelencia, nada más apropiado que servirse del apropiacionismo para presentar cualquier evento cultural que tenga lugar en ella, como por ejemplo, en este caso, la exposición de artistas e investigadores de la Academia de España 2013-14. Permitásenos apropiarnos con este motivo de los actores de una oscarizada película americana de 1958 ambientada en esta ciudad, *Vacaciones en Roma*, título muy acorde también con el distendido clima de productiva *sine cura* que la convocatoria de becas del Ministerio de Asuntos Exteriores y de Cooperación ayuda a crear en torno a nuestros artistas entre los muros del convento de San Pietro in Montorio.

Imaginémonos a los dos actores principales, Audrey Hepburn y Gregory Peck, tal cual eran físicamente en la película original pero reciclados, reseteados y reiniciados para enfrentarse a algunos de los dilemas más acuciantes del arte contemporáneo en un nuevo desafío hollywoodiense.

En una escena crucial de esta imaginaria película, una Audrey Hepburn algo posmoderna, sofisticada y un poco cínica pasea por unos grandes almacenes con un Gregory Peck intelectual, repelentemente serio y circunspecto que la sigue perorando amargamente sobre la lamentable situación del arte contemporáneo porque su proyecto de comisariado para el pabellón de la Bienal de Venecia ha sido rechazado, hasta que Audrey se para ante un maniquí que exhibe unas bragas, y dejando caer sus gafas de sol sobre la punta de la nariz le dice señalándolas con un elegante y desdenguado dedo sin mirarle: "Basta ya de tanto arte, baby, y cómprame estas bragas". El discurso teórico de Gregory sobre el arte contemporáneo queda de repente en suspenso ante unas bragas de lencería fina. Si hubiera sabido que eran una edición limitada diseñada por Jeff Koons para Chanel, posiblemente habría continuado haciendo hincapié en lo bajo que ha caído el arte contemporáneo sometiéndose a los dictados del mercado de la moda. Pero está demasiado absorto en su monólogo como para darse cuenta de ello. Se queda unos segundos boquiabierto ante la frivolidad y la insensibilidad de Audrey frente al drama del arte contemporáneo, drama en el que Gregory no sabe que se verá envuelto esa misma noche cuando ella se ponga las bragas de Jeff Koons para pasear medio desnuda por la casa y le enseñe la perversa etiqueta en la cama.

Pero detengamos la película con nuestro mando a distancia en ese momento en que Gregory se queda pasmado, porque posiblemente el verdadero momento de reflexión está en esa cara de tonto que se le queda antes que en su discurso filosófico. Es lo que en filosofía se llamaría un momento de perplejidad, ese estado de confusión que, según Platón, Sócrates era capaz de infundir en sus compañeros de diálogo con respecto a cuestiones que creían entender perfectamente, algo que Gregory, a pesar de habérselo explicado cada año a sus estudiantes en el primer semestre de historia de la filosofía griega en la Universidad de Princeton, no es capaz de percibir que es justo lo que él mismo está experimentando. Audrey, con las bra-

gas en la mano, quitándole toda importancia a su interés por el arte en unos grandes almacenes y más tarde en la cama enseñándole la etiqueta firmada por un artista, está sumiendo a Gregory en un verdadero estado de perplejidad socrática (de la que ni su tarjeta de crédito conseguirá librarle).

Una sensación similar es la que podría experimentar alguien que visitando una exposición se la encontrara transformada en una tienda en la que todos los objetos en venta fueran la mercancía y la decoración de una gran tienda, en la que convivieran en un mismo plano cuadros y esculturas con tazas, camisetas, ropa interior, tatuajes, lápices, calendarios, toallas, sábanas o bragas diseñadas por los mismos artistas. Me puedo imaginar a una abuela con sus nietos preguntando al celador (o la cajera): “Por favor me puede indicar donde está la exposición?” – “¿Cómo dice?” – “Sí, ¿dónde están las obras de arte? ¿Dónde está el arte?”. Y me imagino al celador indicándole donde está el arte como el que da indicaciones para llegar al cuarto de baño, “el arte se encuentra al fondo del pasillo a la derecha”, o, si ha sido bien instruido, diciéndole, “ya se encuentra usted en la exposición”, lo que le produciría a nuestra abuela una expresión de confusión parecida a la de Gregory viendo las bragas de Jeff Koons.

Es cierto que ya en muchos museos es normal encontrarse una tienda al final del recorrido, o apartada de las salas de exposición, claramente separando lo que es arte de lo que no lo es. Pero al presentar una exposición en la que la tienda forma parte de la exposición o es la exposición, parece que uno se ve abocado a la perplejidad de tener que distinguir arte de lo que no lo es. Ahora bien, si nos lo presentan como lo mismo, muchos tendrán que hacerse la pregunta que desde el urinario de Marcel Duchamp nos venimos haciendo ante muchas cosas que se nos presentan como tal: “¿Es esto arte?”. Y nos lo hemos preguntado tantas veces desde entonces que ya no nos sorprende preguntárnoslo. Uno puede ver a amantes del arte contemporáneo contemplando cualquiera de las réplicas del urinario de Duchamp desde todos los ángulos posibles ladeando la cabeza con verdadera devoción como si se tratara de una pieza única e irreplicable. Y hasta puede que nos encontremos a ese mismo amante del arte contemporáneo deteniéndose unos metros más adelante frente a una señal de extintor o un termostato con la misma cara de seriedad sujetándose el mentón con una mano, y mirando de reojo para asegurarse de que nadie está viendo que está buscando la posible cartela que confirme que se trata de una obra de arte. Pero más interesante aún que la del espectador es la perplejidad que puede llegar a causar entre los propios artistas el hacerles exponer dentro de una tienda y diseñar los productos de la misma, que es lo que se propuso a los artistas e investigadores de la Real Academia de España en Roma 2013-2014 como proyecto común bajo el título *The Pop Up Royal Academy/The Shop*, cuyos resultados se presentan en este catálogo junto con sus proyectos individuales bajo el paraguas de una exposición-tienda¹. Al plantearles que se entrara a la exposición por la tienda, para crear precisamente el desconcierto de entrar en una tienda que se suponía que era una

¹ Al igual que una tienda “pop up”, que una semana vende un producto y la siguiente otro distinto, la Real Academia de España en Roma, con cada nueva promoción de artistas e investigadores, va cambiando sus producciones y su oferta. La Academia no es nunca la misma. El establecimiento es el mismo pero sus habitantes y sus trabajos cambian de un año para otro, de ahí que coincida en cierto modo con la dinámica del llamado “pop-up retail”. La Real Academia de España en Roma es una constante Pop Up Royal Academy.

En la exposición-tienda se incluyen igualmente las aportaciones de Carlos Pazos y Miguel Oriola que fueron invitados como becarios senior bajo el programa “A más de 60 revoluciones”, artistas de más de 60 años fuera de la convocatoria de becas.

² Como Walter Benjamin podría recordarnos, incluso después de haberse liberado del aura de culto a través de las posibilidades técnicas de reproductibilidad, el arte parece querer siempre recuperarla de alguna forma. Puedes poner el arte en una situación de igualdad con una mercancía, puedes cambiarle su función, el arte siempre intentará colocarse en un lugar preeminente y reclamar su estatus de objeto de culto o algún tipo de reconocimiento privilegiado. En esta exposición este inevitable círculo se cerró colocando una enorme señal de salida, obra de Arturo Franco, a la entrada de la exposición convirtiendo el paso del objeto reproducible o funcional-decorativo de la tienda al objeto único de las salas de exposición en un flujo continuo, como metáfora de la inercia del arte a volver una y otra vez a sus raíces.

³ La expresión “disciplina artística” es bastante elocuente con respecto a la rigidez y autoflagelación que impone sobre el artista, pareciendo establecer la prioridad del medio artístico sobre las ideas que pueden expresarse por cualquier medio que se considere apropiado. De hecho, los artistas solicitan una beca para la Academia subsumiendo su proyecto bajo una de las disciplinas listadas en la convocatoria. Para llamar la atención sobre el carácter sadomasoquista de las disciplinas artísticas pensé que se podría hacer algún día un catálogo titulado “Disciplina” en la que cada una de ellas estuviese representada por el trasero desnudo de un artista con el nombre de su disciplina marcado a sangre y fuego sobre una de sus nalgas: pintura, escultura, cine, grabado, etc.

⁴ Junto al catálogo titulado “Disciplina”, y como complemento a éste, se podría hacer también otro titulado “Expuestos” en el que los artistas fuesen en este caso mostrados desnudos por delante. O incluso, aún mejor, “Expuestos y Exhibidos”, enlazando así también con la palabra inglesa para exposición, “exhibition”.

exposición, la tendencia general fue la de relegar la tienda al final del recorrido como se hace con las tiendas de los museos al uso, para colocar así cada cosa en su sitio y disgregar una vez más lo que es arte con mayúscula de lo que no lo es, la obra de arte del mero merchandising, el arte a la entrada y la tienda a la salida². La perplejidad que esta propuesta podía despertar en algunos artistas no era tanto la de la abuela que no sabe encontrar donde está el arte (ya que esto es lo que los artistas parecían tener claro) sino la de tener que alejarse de su disciplina artística y poner sus obras en el mismo plano con un objeto de venta en una tienda, y tener que utilizar un medio hasta cierto punto ajeno a su disciplina artística para crear un objeto supuestamente artístico³. El problema viene cuando el objeto artístico resultante en principio no es tal (de acuerdo con las tradicionales disciplinas artísticas) y surge el interrogante de cómo hacer arte a través de un medio “no artístico” y sobre todo cuando el resultado de los objetos puede ser puramente decorativo o funcional. Pero hay que decir que los artistas e investigadores consiguieron finalmente resolver este dilema con gran éxito proponiendo objetos que podrían realmente formar parte del merchandising de una futura tienda de la Academia de España en Roma y hasta convertirse en souvenirs clásicos de cualquier viaje a Italia, como el Templete antiestrés, además de cuadrar la irresoluble ecuación arte=mercancía.

En realidad, el interés de la exposición (más allá del intrínseco a las propias obras de arte o de los objetos de la tienda) reposa sobre el hecho de que la tienda-exposición, por esta combinación en sí misma, se convierte en un espacio de reflexión sobre el arte cuya principal finalidad es esa reflexión. Las salas de exposición se transforman de este modo en un lugar en el que el arte se ve de hecho *expuesto*, pero en el sentido de expuesto al peligro de la reflexión, desnudo ante los ojos del espectador⁴. Con la ruptura y strip-tease de las disciplinas artísticas y aplicando su creatividad a la producción de un merchandising, la perplejidad del artista (y el espectador) da paso a la toma de conciencia de una posible pérdida de transcendencia del arte, o la de la apropiación de la transcendencia por parte de los meros objetos, la idea de que los objetos situados en un espacio (salas de exposición), por el mero hecho de estar situados en ese lugar, no nos transmiten necesariamente un mensaje superior al que nos puedan transmitir otro tipo de objetos situados en otro espacio (una tienda), como unas bragas, algo que Audrey podía hacerle sentir a Gregory cuando le decía: “Basta ya de tanto arte, baby, y cómprame estas bragas”.

César Espada

Jefe del Departamento de Cooperación Universitaria y Científica y comisario del proyecto *The Pop Up Royal Academy/The Shop*



**Basta ya
de tanto arte, baby,
y cómprame estas bragas**

**No more art, baby, and
buy me these panties**

When in Rome, the quintessential city of historical, architectural and artistic palimpsests, there is nothing more appropriate than using appropriation to present a cultural event happening in this city. That is the case now with this exhibition of artists and researchers from the Spanish Royal Academy in Rome 2013-14. For this event, let us appropriate the actors of the American Oscar-winning movie from 1958 set in this city, *Roman Holiday*. It is a title that is very much in line with the relaxed atmosphere of productive sinecure created by the scholarship program of the Spanish Ministry of Foreign Affairs and Cooperation for our artists within the walls of the convent of San Pietro in Montorio.

Let us imagine the two main actors, Audrey Hepburn and Gregory Peck, looking the same as they did in the original film but recycled, reset and rebooted to face some of the most pressing dilemmas of contemporary art in a hypothetical Hollywood challenge.

In a crucial scene in this imaginary film, a somewhat postmodern, sophisticated and slightly cynical Audrey Hepburn is strolling through a department store. She is accompanied by an intellectual, repellently serious and circumspect Gregory Peck who rants bitterly about the deplorable situation of contemporary art because his curatorial project for the pavilion of the Venice Biennale has been rejected, until Audrey cuts him off. Standing before a mannequin displaying panties, she drops her sunglasses on the tip of her nose, and says, without looking at him and pointing at the panties with an elegant, dismissive finger: "No more art, baby, and buy me these panties."

Gregory's theoretical discourse on contemporary art is suddenly suspended before a pair of fancy lingerie. If he had known they were limited-edition panties designed by Jeff Koons for Chanel, he would possibly have continued to emphasize how low contemporary art has fallen, having submitted to what the fashion industry dictates. But he is too absorbed in his monologue to realize it. For a few seconds, he is dumbstruck by Audrey's frivolity and insensitivity before the drama of contemporary art, but Gregory does not know this is the very same drama he will be involved in that night when she puts on Jeff Koons's panties to walk around the house half naked and when later in bed she shows him the perverse label.

But let us stop the movie with our remote control at the moment Gregory is stunned, because possibly the true moment of reflection lies in that dumb face he puts on rather than in his philosophical discourse. In philosophy, this is called a moment of perplexity: a state of confusion that, according to Plato, Socrates was able to instill in his dialogue partners on issues they believed they fully understood – something that Gregory has explained to his students every year in their first semester of history of Greek philosophy at Princeton University, but that he is unable to realize he is experiencing at that moment. Audrey, holding the panties, minimizing his interest in art at a department store and later in bed showing him the label signed by the artist, is plunging Gregory into a real state of Socratic perplexity (one not even his credit card will free him from).

A similar feeling is the one someone could experience visiting an exhibition and finding it transformed into a shop where all items on sale were merchandise and the decorations of a large store in which pictures and sculptures coexisted on the same level with mugs, shirts, underwear, tattoos, pencils, calendars, towels, sheets or panties designed by the artists themselves. I can imagine a grandmother with her grandchildren asking the security guard (or the cashier), "Please, could you tell me where the exhibition is?" — "I beg your pardon." — "I mean, could you tell me where to find the works of art? Where is the art?". I can also imagine the security guard telling her where the art is as if he were giving directions to the bathroom, "The art is down the hall to the right," or, if he has been well instructed, saying, "You are already in the exhibition," which would cause our grandmother to feel a confusion similar to that of Gregory watching Jeff Koons's panties.

It is certainly common to find a shop at the end of the tour or away from the exhibition halls in many museums, clearly separating what is art from what is not. But presenting an exhibition in which the shop is part of the exhibition or is the exhibition itself, it seems like one is doomed to the perplexity of having to distinguish what is art from what is not. That said, if we are presented with it as being the same thing, many will have to ask the question we have been asking since Marcel Duchamp's urinal concerning many things that are presented to us as works of art: "Is this art?" We have asked this question so many times that wondering about it no longer surprises us. One can see contemporary art lovers contemplating a Duchamp urinal replica from every possible angle, tilting their heads with true devotion as if it were a unique and unrepeatable piece. We might even find the same contemporary art lovers stopping a few meters ahead and looking at a fire extinguisher sign, or at a thermostat, with the same straight faces while holding their chins with one hand and glancing out of the corner of their eyes to make sure no one notices they are looking for the object label that confirms they are standing before an artwork.

Even more interesting than spectator's perplexity is the one artists might experience, caused by the fact that they are to exhibit inside a shop as well as designing its products. This is what was proposed to the artists and researchers of the Spanish Royal Academy in Rome 2013-2014 as a joint project entitled *The Pop Up Royal Academy/The Shop*. The results of it are presented in this catalog along with the artists' individual projects under the umbrella of an exhibition-shop¹. When suggesting to them that the entrance to the exhibition started with the shop, in order to produce the baffled effect of walking into a shop that was supposed to be an exhibition, the general response was to relegate the shop to the end of the tour as a common museum practice. In this way, everything is in its place — the art at the entrance and the shop at the end, once again separating what is art with a capital A from what is not, and what is a work of art from what is mere merchandising². The perplexity that this proposal might have caused in some artists was not so much the one experienced by the grandmother who can't find the art (as

¹ Just like a pop-up store sells a different product every week, the Spanish Royal Academy in Rome changes its production and offers the work of its new artists and researchers from every year. The Academy is never the same. The place is the same but its inhabitants and their artworks change from one year to another, somewhat matching the dynamics of pop-up retail. The Spanish Royal Academy in Rome is a constant Pop Up Royal Academy.

In the exhibition/shop have also been included the contributions of Carlos Pazos and Miguel Oriola, who were invited as senior fellows outside the official scholarship call under the program "Over 60 Revolutions" intended for artists over 60.

² As Walter Benjamin might remind us, even after getting free of the aura of worship through the technical possibilities of reproducibility, art always seems like it wants to somehow recover such an aura. You can put art on an equal footing with a commodity, you can change its function, but art will always attempt to be in a prominent place and claim its object-of-worship status or some kind of privileged recognition. This inevitable circle was closed in this exhibition by placing a huge exit sign, which was the work of Arturo Franco, at the entrance of the exhibition. In this way, the move from the reproducible or functional-decorative item of the shop to the sole object of the exhibition halls turns into a continuous flow, as a metaphor for the inertia of art going back to its roots again and again.

³ The term “artistic discipline” is quite eloquent about the rigidity and self-flagellation that it imposes on the artist, seeming to prioritize the artistic medium over the ideas that can be expressed by any other medium deemed appropriate. In fact, when artists apply for a scholarship to the Academy, they subsume their projects under one of the disciplines listed in the announcement. In order to call attention to the sadomasochistic nature of artistic disciplines, I thought about the possibility of someday making a catalog entitled *Discipline* in which every artistic discipline was to be represented by the bare bottom of an artist with the name of their discipline marked by fire and sword on one buttock: painting, sculpture, film, etching, etc.

⁴ Next to the catalog entitled *Discipline*, and as a complement to it, another catalog could be made entitled *Exposed* in which the artists would be shown in frontal nudity. Or an even better title would be *Exposed and Exhibited*, linking it in this way with the word “exhibition”.

this seemed pretty clear for the artists). Their perplexity was about having to move away from their artistic disciplines to put their work next to items sold at a shop, and having to create an allegedly artistic object using a medium that is, to some extent, outside their artistic discipline³. The problem comes up when the resulting artistic object is not so in principle (according to traditional artistic disciplines) and then the question arises as to how to make art through a “non-artistic” medium, especially when the outcome of the objects can be purely decorative or functional. That said, it must be acknowledged, in the end, the artists and researchers managed to solve this dilemma by successfully presenting objects that, besides solving the unsolvable equation art = commodity, could actually be part of the merchandising of a future shop at the Spanish Academy in Rome. They could even become classic souvenirs of any trip to Italy – like the anti-stress Tempietto figure.

Actually, the importance of this exhibition (beyond the works of art or the items at the shop) lies in the fact that due to this exhibition-shop combination, this place becomes a space for reflecting on art, a space whose main purpose is that very same reflection. In this way, the exhibition halls are transformed into a place where art is *exposed*, meaning exposed to the danger of reflection, naked before the eyes of the beholder⁴. With the breakup and striptease of artistic disciplines, and applying creativity to the production of merchandising, the perplexity of the artist (and the spectator) gives way to awareness of a possible loss of the transcendence of art, or awareness of the appropriation of this transcendence by mere objects. The idea that objects located in a space (exhibition halls), by the simple fact of being located there do not necessarily convey a superior message than the one conveyed by other types of objects located in a different space (a shop), just like panties. This is something Audrey might have made Gregory feel when she said: “No more art, baby, and buy me these panties.”

César Espada

Head of the Department of University and Scientific Cooperation and curator of the project *The Pop Up Royal Academy/The Shop*



The Pop-Up Royal Academy





A más de

60 REVOLUCIONES

—

Over

60 REVOLUTIONS

01

Miguel Oriola

Vajilla Vaticana. Vatican Tableware

COLECCIÓN/COLLECTION

Cómetelo todo

Eat it all up

CARACTERÍSTICAS/DETAILS

Plato sopero 12 cm Ø
/2modelos - 15uds cada una
Soup dish 12cm Ø
/2models - 15units each

PRECIO/PRICE

10 *Avemarías*
(en su defecto, 30€)
10 Holy Maries
(if not, 30€)



Nacido en Alcoi (Valencia) el veintinueve de septiembre de 1943.
Es un fotógrafo incierto y madre.

Born in Alcoi (Valencia) on 29th September 1943.
He is an uncertain photographer and mother.

Película que hayas visto más de cinco veces.
Taxi Driver.

Un disco. *Incesticide* de Nirvana.

Si fuera un personaje de ficción, sería...
La madre de los Beatles.

El plan perfecto. Cuando todos se van.

Un objeto para llevarse a una isla desierta.
Un yate con mucho combustible.

Defecto que más le gusta de sí mismo.
Me gusta mucho mentir, ahora mismo estoy mintiendo.

Una bebida. Horchata.

Un truco que nunca falla. Hablar más alto.

Olor preferido. El de ella.

En su frigorífico siempre hay... Horchata.

Un rincón (secreto) para desconectar.
La Gran Vía.

El mejor invento. La cremallera.

Su última locura.
Caminar por las calles de Roma.

A film you have seen more than five times.
Taxi Driver.

A record. Nirvana's *Incesticide*.

If you were a fictional character, you would be... *The Beatles'* mother.

The perfect plan. When everybody is gone.

An object to bring to a desert island.
A yacht full of fuel.

The defect that you like the most about yourself. I love lying. Right now I'm lying.

A drink.
Horchata (tiger nut milk drink from Valencia).

A trick that never fails. To speak louder.

Favorite smell. Her smell.

In your fridge there is always... Horchata.

A (secret) place to get away.
The Gran Vía Street in Madrid.

The best invention. The zip.

The last crazy thing you've done.
To walk around the streets of Rome.

Urbe eterna

Eternal Metropolis

Voy grabando con pulsión este entorno que habito guiado por el instinto. No estoy dispuesto a razonar pues con ello estaría evadiendo áreas vitales del sentimiento. Perpetúo cada instante del que jamás entenderé su significado.

I record with frenzy my surroundings following my instincts. I am not willing to reason. Otherwise I would be evading some vital feelings. Perpetual instant whose meaning I will never fully understand.











Limited Edition
15 units/uds
Edición Limitada

Ellas velarán tus sueños y tus pesadillas en este mundo, y en el otro, y en el otro, y en el otro...

These nuns will look after you in your dreams and in your nightmares in this world and in the next one, and in the next one...



Sábana Vaticana. Vatican Bed Sheet

COLECCIÓN/COLLECTION

No estoy solo
I am not alone

CARACTERÍSTICAS/DETAILS

Sábana de matrimonio
150x200cm /6uds
Double bed
150x200 cm /6units

PRECIO/PRICE

10 *Padrenuestros* y 3 *Avemarías*
(en su defecto, 100€)
10 *Our Fathers* and 3 *Holy Maries*
(if not, 100€)

Vajilla Vaticana. Vatican Tableware

COLECCIÓN/COLLECTION

Desayuna más cerca del cielo

Breakfast Closer to Heaven

CARACTERÍSTICAS/DETAILS

Taza 8x9,5cm
4modelos -20uds cada uno
Mug 8x9,5cm
4models - 20units each

PRECIO/PRICE

7 Padrenuestros, 2 Avemarias
y 1 Señor Mío Jesucristo
(en su defecto, 25€)
7 Our Fathers, 2 Holy Marias and
1 My Lord Jesus Christ (if not, 25€)





CARLO  E

FOR
CP
FANS
ONLY



LETTUCE
AND
TOMATOES
IMBECILES

A más de
60 REVOLUCIONES

—
Over
60 REVOLUTIONS

02

Carlos Pazos

Carlove La Nuit

COLECCIÓN/COLLECTION

Vacaciones en Roma
Roman Holiday

CARACTERÍSTICAS/DETAILS

Algodón 100%, hecho en Italia.
Tallas: P, M, G /5 modelos - 25uds
100% Cotton, made in Italy.
Sizes: S, M, L /5 models - 25units

PRECIO/PRICE

50 €

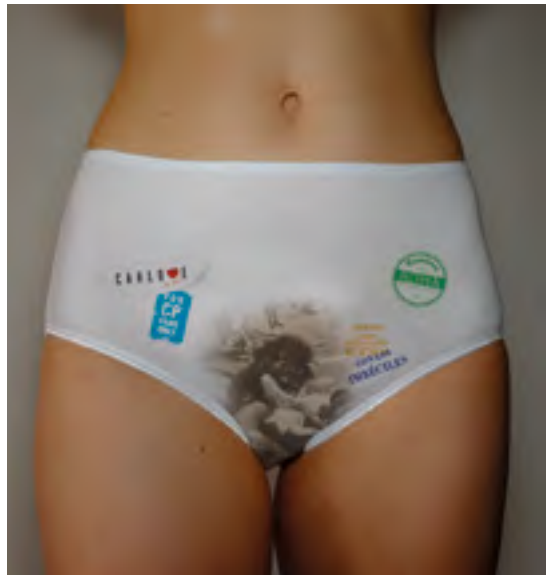
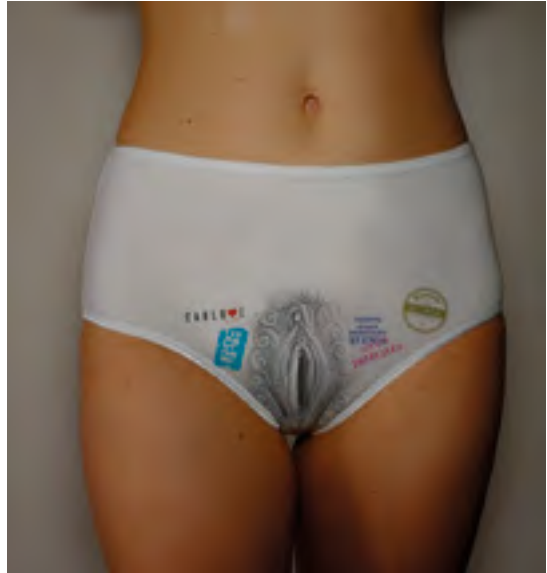

Barcelona, 23 de diciembre de 1949.

Nunca quise ser, pero puesto a estar, con las estrellas. Ser *star*.

No soy un artista dotado, soy artista por decisión, por emperre en convertirme en alguien con cierta idea de riesgo. Soy un artista indisciplinado, convencido de que el arte es inútil y es lo único que se puede hacer en este "in mundo" atrasado y con pretensiones de funcionalidad.

Barcelona, December 23, 1949.

I never wanted to be, but if that is the case, with the stars. To be a *star*.

I'm not a gifted artist. I'm an artist by choice because I am determined to be someone with some idea of risk. I am an undisciplined artist, convinced that art is useless and it is the only thing to do in this backward world with pretensions of functionality.

Película que hayas visto más de cinco veces.
Ninguna.

Un disco. *Be my baby*, cantado por The Ronettes y producido por Phil Spector.
En vinilo y mono.

Si fuera un personaje de ficción, sería...
Los Reyes Magos.

El plan perfecto. El improbable. La perfección es antiestética.

Un objeto para llevarse a una isla desierta.
Mi guitarra Fender, modelo *Alkaline Trio Malibu*.

Defecto que más le gusta de sí mismo.
Dicen que es una enfermedad:
la esquizofrenia.

Una bebida. Hasta que pude, el dry martini.

Un truco que nunca falla. Eliminar las manchas de vino tinto con vino blanco.

Olor preferido. El rastro de perfume de Cuchillo en su ausencia.

En su frigorífico siempre hay...
Agua mineral ligeramente *frizzante*.

Un rincón (secreto) para desconectar.
No desconecto nunca, pero no tengo móvil.

El mejor invento. Los percebes.

Su última locura. Dejar de beber.

A film you have seen more than five times.
None.

A record. *Be my baby* by The Ronettes, produced by Phil Spector, on vinyl and mono.

If you were a fictional character, you would be... The Three Wise Men.

The perfect plan. An unlikely one. Perfection is anti-aesthetic.

An object to bring to a desert island.
My Fender guitar, *Alkaline Trio Malibu* model.

The defect that you like the most about yourself. They say it is an illness: schizophrenia.

A drink. Until I could, a dry martini.

A trick that never fails.
Using white wine to remove red wine stains.

Favorite smell. Cuchillo's trail of perfume when she is not around.

In your fridge there is always...
Mineral water slightly *frizzante*.

A (secret) place to get away.
I never do that, but I don't own a cell phone.

The best invention. Goose barnacles.

The last crazy thing you've done.
I quit drinking.

“CP Selection, For CP Fans Only” es un viejo proyecto que hunde sus raíces en la serie que realicé en 1975 “Voy a hacer de mí una estrella”. Años más tarde, convencido de la imposibilidad de ser una estrella después de los 30 y demasiado viejo para morir joven, me inventé otros “heterónimos” para dar rienda suelta a esta irrenunciable fantasía de estrellato, entre los cuales, Carlove es el que más juego ha dado. Así fue surgiendo la idea de continuar ese ciclo estelar por medio de la creación de un Club de Fans entorno a la figura de CP: “For CP Fans Only”.

El proyecto continúa ahora bajo el título “CP Selection, For CP Fans Only” a raíz de la invitación a participar en “Over 60 Revolutions” en la Real Academia de España en Roma, que se ha iniciado en Roma y puede extenderse, en una multiplicidad de intervenciones similares, en años venideros y en cuantos parajes decida detenerme.

“CP Selection, For CP Fans Only” tiene dos líneas de actuación.

Una línea consiste en el diseño de objetos-souvenir para miembros o futuros miembros del Club de Fans de CP. El diseño de objetos-souvenir se realiza bajo marcas que cambian según las características del objeto y su finalidad.

La otra línea de actuación consiste en la identificación y “posesión”, física o simbólica, de bienes, muebles e inmuebles, de lugares y de seres, con el fin de integrarlos en un patrimonio compartido por todos los Fans de CP, denominado “CP Selection”.

La adquisición de cualquiera de los objetos diseñados o seleccionados, o de las fotografías documentales de los lugares, bienes o personajes incorporados a la “CP Selection”, implica la obtención de la categoría de fan y del carnet correspondiente a dicha condición.

Todos los objetos y fotografías van acompañados del certificado de integración en la “CP Selection, For CP Fans Only” firmado por CP, que acredita su autenticidad a los afortunados poseedores de tan preciados fetiches.

Las fotografías documentales certificadas y los objetos de la “CP Selection, For CP Fans Only” pueden ser visionados y adquiridos por vía electrónica y ocasionalmente, también, en las pop-up shops de los lugares en los que se exponen.

Souvenir del Vaticano.
Papa Francisco en Papamóvil.
Mueve la cabeza.

Estado:Nuevo.
Lugar y fecha:Tenderete de
souvenirs, Via de la Conciliazione.
Roma. 13/3/2014, 12:38h.





Frascos de laca pintaúñas en forma de calavera (14)

Estado:Nuevo.
 Lugar y fecha:Tenderete en la Plaza de la Estación Termini. Roma. 27/2/2014, 17:05h.
 Este sugestivo "pantone", evocaría una posible colaboración entre Andy Warhol y Damien Hirst.

4 latas de Coca-Cola de 33cl

Estado:Nuevo. Latas sin abrir
 Lugar y fecha:Via della Croce 27, Roma. Salsamenteria *Filli Fabi*.
 Edición especial con inscripciones laterales.
 Numeradas en la base para crear una especie de poema que puede ser libremente alterado





Baldosa de mármol perforada representando un sexo femenino.

Estado: Bueno. Señales de haber sido extraída, en el dorso.
Lugar y fecha: "Ecética", Collectors Shop, Via in Aquiro, 70. Roma. 11/3/2014, 13:14h.
Según la vendedora, extraída de un palacio romano, que por discreción, no se puede dar datos, *ichi lo sa!*



Crema antiacné made in Farmacia Vaticana

Estado: Nuevo.
Lugar y fecha: Farmacia Vaticana. 17/3/2014, 10:36h.
Si se comprueba su eficacia, puede conseguir que el 95% de los jóvenes sea feliz.
Un verdadero milagro



Alfombra piel de leopardo con fondo de arpillera y remate de fieltro

Estado: Fracturas en el cráneo. Falta un ojo (de vidrio). La piel en buen estado. Lugar y fecha: Mercado Porta Portese. 30/3/2014. 12:25h.





CP Selection, For CP Fans Only

“CP Selection, For CP Fans Only” is an old project that has its roots in the series I did in 1975 called “Voy a hacer de mí una estrella”. Years later, as I was convinced of the impossibility of being a star after the age of 30 and I was too old to die young, I came up with other “heteronyms” for myself to unleash this indispensable fantasy of stardom. Among them, *Carlove* is the one that has played the biggest part. That is how the idea came up to continue the stellar cycle by creating a Fan Club around the figure of CP: “For CP Fans Only “.

The project now continues with the title “CP Selection, For CP Fans Only” following the invitation to participate in “Over 60 Revolutions” at the Spanish Royal Academy in Rome. This project started in Rome and can be extended, in a multiplicity of similar interventions, in the coming years and in any of the places I’ll decide to stop at.

“CP Selection, For CP Fans Only” has two lines of action. One line involves the design of souvenir-objects for members or prospective members of the CP Fan Club.

The design of souvenir-objects is done under brands that change according to the characteristics of the objects and their purpose.

The other line of action involves the physical or symbolic identification and “possession” of movable and immovable assets, places and beings, in order to integrate them into a patrimony that is to be shared by all CP fans. Such a patrimony is called “CP Selection “.

The purchase of any of the designed or selected objects, documentary photographs of the places, goods or characters included in the “CP Selection” involves obtaining the category of fan and the corresponding membership card (basic card image).

All objects and photographs come with the certificate of integration in the “CP Selection, For CP Fans Only” signed by CP, which proves their authenticity to the lucky owners of such precious fetishes (picture of two certified objects).

Certified documentary photographs and objects from the “CP Selection, For CP Fans Only “ can be viewed and acquired online and occasionally at the pop-up stores of the places where they are exhibited.





Javier Rubín

03

Temporary love.

COLECCIÓN/COLLECTION

CARACTERÍSTICAS/DETAILS

PRECIO/PRICE

I will love you...For as long as this tattoo lasts

15x15cm

10€

A lo largo de nuestra vida, son incontables las veces que podemos llegar a sufrir por amor, pero ¿no son realmente estas vivencias las que acaban formando quienes somos? Toda historia de amor, por corta que sea, nos marca. Cicatrices ocultas que acaban siendo parte de nosotros. ¿Y si pudiésemos hacerlas visibles?

"I will love you... For as long as this tattoo lasts" llega para dar la oportunidad a sus portadores de mostrar temporalmente el incondicional amor que sientan hacia su pareja.

Throughout our lives, there are countless times when we could end up suffering for love. But aren't these experiences the ones that eventually make us who we are? Every love story, however short it may be, leaves a mark behind - hidden scars that end up being a part of us. What if we could make them visible?

"I Will Love You... For as Long as This Tattoo Lasts" is here to offer to its bearers the opportunity to temporarily show the unconditional love they feel for their partners.



Nacido en Madrid en 1986, llegó con ganas de descubrir, de reflexionar y de comprender al ser humano. Con un gran interés por el arte ya desde muy niño, preparó su ingreso para cursar Bellas Artes en la Universidad Complutense de Madrid (UCM). Tras licenciarse con el “Premio Extraordinario” en 2011, decidió seguir su carrera artística desde Barcelona, donde realizó el Master PRODART de investigación y creación artística, de la Universitat de Barcelona (UB).

He was born in Madrid in 1986. He is eager to discover, reflect and understand the human being. He always showed a great interest in art since childhood and because of that he applied to study Fine Arts at Complutense University of Madrid (UCM). After graduating with the “Special Award” in 2011, he decided to continue his artistic career in Barcelona. There he completed the PRODART Master in research and artistic creation at the University of Barcelona (UB).

Película que hayas visto más de cinco veces.
Más allá de los sueños.

Un disco. *Vetusta Morla & Orquesta Sinfónica de la Región de Murcia*

Si fuera un personaje de ficción, sería...
Alguien que sepa volar y tener súper poderes sería una buena opción.

El plan perfecto. Cualquiera en el que pueda estar con alguien que ame.

Un objeto para llevarse a una isla desierta.
Sin duda... una libreta en blanco donde poder dibujar.

Defecto que más le gusta de sí mismo.
Buscar el perfeccionismo en cada cosa que realizo.

Una bebida.
Té en solitario, mojito en compañía.

Un truco que nunca falla. Mirar a los ojos cuando se intenta comprender al otro.

Olor preferido. Todo lo cítrico.

En su frigorífico siempre hay...
Naranjas y el eterno fantasma de mi madre recordándome que tome mucha vitamina C.

Un rincón (secreto) para desconectar.
El búnker, mirador El Carmel en Barcelona...

El mejor invento. La cama.

Su última locura. Renunciar a trabajos bien remunerados por dedicarme por entero a mi obra.

A film you have seen more than five times.
What Dreams May Come.

A record. *Vetusta Morla & Orquesta Sinfónica de la Región de Murcia.*

If you were a fictional character, you would be... Someone who can fly and has super powers would be a good choice.

The perfect plan. Any plan where I can be with someone I love.

An object to bring to a desert island. A blank notepad where I could draw, no doubt...

The defect that you like the most about yourself. Trying to make everything I do perfect.

A drink.
Tea when I am alone, mojito with company.

A trick that never fails.
Looking into someone's eyes when trying to understand the other person.

Favorite smell. All citrus.

In your fridge there is always...
Oranges and my mother's eternal ghost reminding me to take lots of vitamin C.

A (secret) place to get away.
The bunker, in El Carmel in Barcelona.

The best invention. The bed.

The last crazy thing you've done. Giving up high-paid jobs in order to devote myself entirely to my work.

Comenzar de nuevo, re-vivir. Llegar a un lugar desconocido, abrir los ojos y quedar cegado por esta nueva realidad. ¿Qué es lo que sienten todos aquellos que dejaron su casa para comenzar de nuevo?, ¿qué es lo último que pensaron antes de salir de casa y qué fue lo primero que sintieron cuando se sentaron en su nueva cama?

Como muchas otras ocasiones, somos una generación a la deriva, que llegamos a echar el ancla por una temporada en nuevos lugares para descubrirnos, espacios que nos hagan saber quienes somos. Pequeñas pruebas que nos examinan y ayudan a sentirnos más cercanos a nosotros mismos.

Trato de reflexionar sobre esta situación que acontece a mi generación. El sentimiento de comenzar desde las cenizas, las ruinas de generaciones pasadas que sirven como cimientos de nuestra realidad.

Starting all over again, re-living. Getting to an unknown location, opening your eyes and being blinded by this new reality. What do all of those who left home to start all over again feel? And what was the last thought they had before leaving home? And what was the first thing they felt when they sat on their new bed?

Just like on many other occasions, we are a generation adrift. We have dropped the anchor for a season in new places to discover ourselves and to be in spaces that make us know who we are. These are small tests that examine us and that help us feel closer to ourselves.

I am trying to reflect on this situation that is happening to my generation. The feeling of starting from the ashes, from the ruins of past generations that serve as the foundation of our reality.













Jorge Méndez

a.k.a. Jorge Peligro

04

Roma: Línea B. Rome: Line B

CARACTERÍSTICAS/DETAILS

Libro. Color. 15x15cm. 100pág.

Contiene fotografías, mapas y obras de autor.

Un libro a modo de cuaderno de viaje y es, sin pretenderlo, una guía alternativa de Roma.

Book. Color. 15x15cm. 100 pages.

It contains photographs, maps and works of authors-hip. It is a book by way of a travel log – and it is also, unintentionally, an alternative guide to Rome. It includes photographs and original artwork.

PRECIO/PRICE

15€



Jorge Méndez aka Jorge Peligro, Ponferrada (León), 1979, STOP. Ha estudiado Artes Plásticas y diseño en la modalidad Ilustración, STOP. Dibuja desde la infancia, STOP. Diseñador gráfico desde 2005, STOP. Escritor de graffiti desde 1994, STOP. Miembro de Cerebros Líquidos, STOP. Creador del proyecto *Typstories*, STOP. La última vez ha sido visto en Roma, STOP. Este mensaje se auto-destruirá.

Jorge Méndez, aka Jorge Peligro, was born in Ponferrada (Castile and León), 1979, STOP. He has studied Fine Arts and Design in Illustration, STOP. He has been drawing since childhood, STOP. Graphic designer since 2005, STOP. Graffiti writer since 1994, STOP. *Member of Cerebros Líquidos*, STOP. Creator of the *Typstories* project, STOP. He was last seen in Rome, STOP. This message will self-destruct.

Película que hayas visto más de cinco veces.
Muchas, ahora no se cuál poner.

Un disco. *III Communication* de Beastie Boys.

Si fuera un personaje de ficción, sería...
El hombre invisible.

El plan perfecto. Un viaje a cualquier parte con mi chica.

Un objeto para llevarse a una isla desierta.
Un billete de vuelta.

Defecto que más le gusta de sí mismo.
Soy caótico.

Una bebida.
Agua o zumo de naranja (natural).

Un truco que nunca falla. El blanco y negro.

Olor preferido.

En su frigorífico siempre hay...

Un rincón (secreto) para desconectar.
Mi casa, aunque no es secreto.

El mejor invento. La cámara fotográfica.

A film you have seen more than five times.
So many I can't choose one right now.

A record. Beastie Boys' *III Communication*.

If you were a fictional character, you would be... The Invisible Man.

The perfect plan.
A trip going anywhere with my girl.

An object to bring to a desert island.
A return ticket.

The defect that you like the most about yourself. I am chaotic.

A drink.
Water or freshly squeezed orange juice.

A trick that never fails. Using black and white.
Favorite smell.

In your fridge there is always...

A (secret) place to get away.
My house, although it is not secret.

The best invention. Cameras.

Roma: Línea B

Rome: Line B

El Proyecto Roma: Línea B es una mirada distinta de la capital italiana, una segunda lectura de la ciudad que muestra su lado más desconocido desde el punto de vista artístico, aunque también arquitectónico o simplemente anecdótico. Se materializa en un libro a modo de cuaderno de viaje y es, sin pretenderlo, una guía alternativa de Roma. Incluye fotografías y obras personales.

El proyecto va acompañado de un blog que seguirá vivo durante un tiempo:

www.romalineab.blogspot.com

The project Roma: Línea B presents a different view of the Italian capital, a second reading of the city showing its least known side from the artistic point of view - and also from an architectural one or simply anecdotal. The project is embodied in a book by way of a travel log - and it is also, unintentionally, an alternative guide to Rome.

The project is accompanied by a blog that will be available for a while:

www.romalineab.blogspot.com



Il Muro



Proyecto que consiste en la elaboración de murales relacionados con la ciudad de Roma y realizados en el Estudio 23 de la Academia de España.

This project involves the development of murals related to the city of Rome and produced in Studio 23 of the Spanish Academy.



Il Muro - I Lettere

CARACTERÍSTICAS/DETAILS

Bolsa de plástico con auto-cierre que incluye fragmento de madera original pintado a mano 8x8x0,4cm y fotografía 13x18cm, en acabado mate del mural completo con indicador de la posición exacta de la pieza adquirida. Ziploc plastic bag containing original wooden hand-painted fragments 8x8x0,4cm and a 13x18cm, matt photograph of the whole mural indicating the exact location of the acquired piece.

PRECIO/PRICE

20€



Pericolo

CARACTERÍSTICAS/DETAILS

Calzoncillo. Talla: P,M

Underwear. Size: S,M

Bragas. Talla: P,M

Panties. Size: S,M

Camiseta infantil

Children t-shirt

Taza

Mug

PRECIO/PRICE

15€

15€

20€

25€





5

MURAL REALIZADO EN UN ANTIGUO CUARTEL DE LA FUERZA
AÉREA ITALIANA. ACTUALMENTE ES UN EDIFICIO
OCUPADO UTILIZADO PARA VIVIENDAS.

Instruc
tione

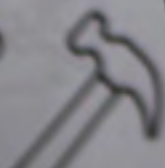
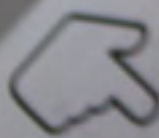
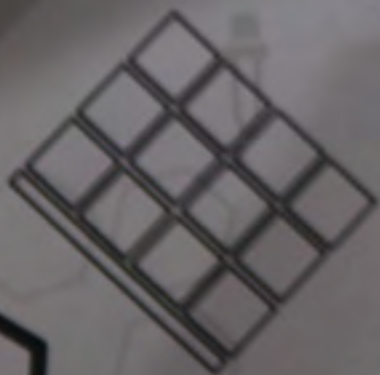

Jesús Herrera

05

NATURALIS/ROMA

COLECCIÓN/COLLECTION

Políptico/hexágono

Polyptych/hexagon

CARACTERÍSTICAS/DETAILS

15 x 17 cm

Impresión fotográfica sobre azulejo

Caja hexagonal con 5 azulejos

hexagonales e instrucciones de uso

Photographic printing on tile

Hexagonal box containing 5 tiles

and instructions

PRECIO/PRICE

40 €

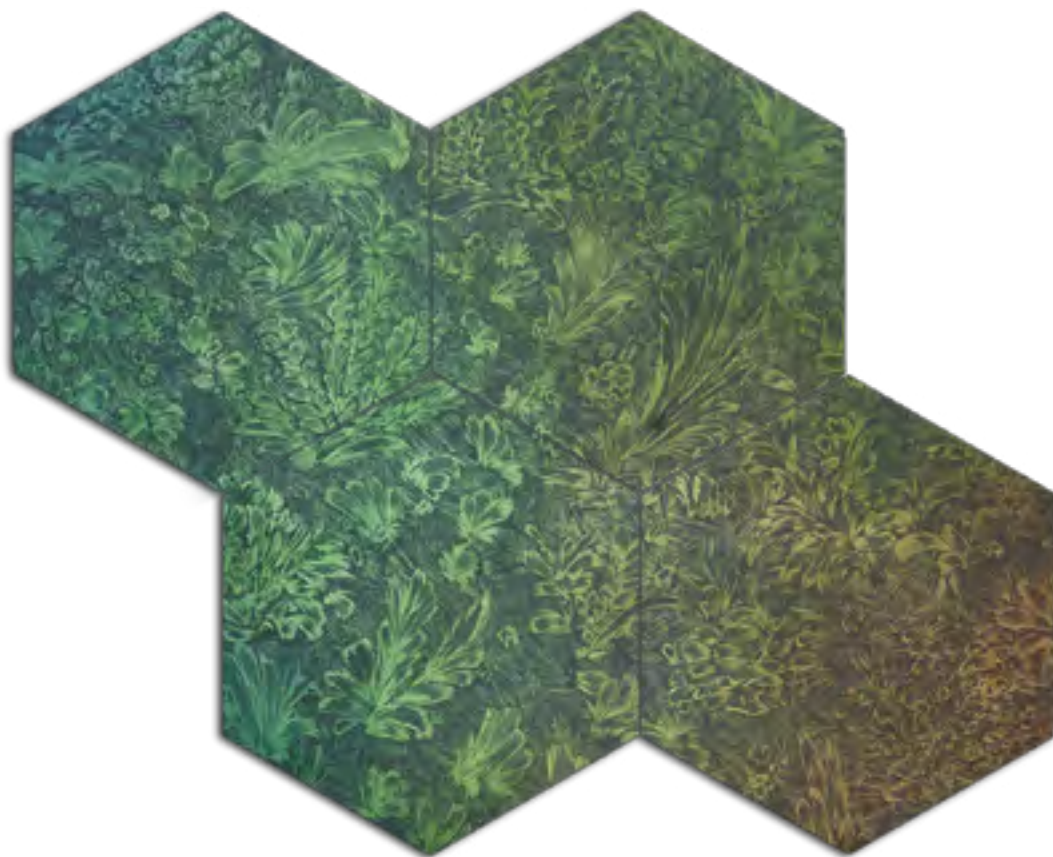

Nacido en Petrer, Alicante, 1976. Su trabajo plantea como objetivo la reflexión pictórica en aquellos puntos de conflicto/fricción en torno a la construcción de una imagen y su posterior representación, la recuperación técnico-pictórica como parte inherente del lenguaje plástico y las estrategias narrativas existentes dentro del parámetro “cuadro”.

Ha realizado distintas estancias/pesquisas artísticas en el extranjero: Brasil (Rio de Janeiro/2008), EEUU (2010), Brasil (Sao Paulo/2011), Bolivia (2011), Rumania (2012) y Cuba (2012).

He was born in Petrer, Alicante, in 1976. His work is based on the purpose of pictorial reflection. It focuses on the points of conflict/friction about image construction and their subsequent representation, and about the technical-pictorial recovery as an inherent part of visual language and existing narrative strategies within the “painting” parameter.

He has had several artistic stays/researches abroad: Brazil (Rio de Janeiro/2008), U.S.A. (2010), Brazil (Sao Paulo/2011), Bolivia (2011), Romania (2012) and Cuba (2012).

Película que hayas visto más de cinco veces.

Demasiadas! *Atrapado en el tiempo*. (Una y otra vez!)

Un disco. ¿Vinilo? Cualquiera de la gran Raffaella.

Si fuera un personaje de ficción, sería...

Spiderman. (Ir en pijama, saltando y haciendo fotos por la ciudad! Excelsior!).

El plan perfecto. No planear algo y que todo salga genial..

Un objeto para llevarse a una isla desierta.

Una lancha (con combustible claro, y comida,...ahh, y agua)

Defecto que más le gusta de sí mismo.

Caótico.

Una bebida. Café. Muuucho café.

Un truco que nunca falla. Sonreír.

Olor preferido. Sin duda, a libro nuevo.

En su frigorífico siempre hay... (O despensa)

Chocolate.

Un rincón (secreto) para desconectar.

(Secreto)

El mejor invento. El cine.

Su última locura. *O espectador emancipado* de Jacques Rancière

A film you have seen more than five times.

Groundhog Day. Too many times (time and time again!)

A record. On vinyl? Any by the great Raffaella.

If you were a fictional character, you would be... Spiderman (jumping around in pajamas, and taking pictures around town! Excelsior!).

The perfect plan. The one you don't plan and it turns out great...

An object to bring to a desert island. A motorboat (with fuel, of course. And food... Ah! And water)

The defect that you like the most about yourself. Being chaotic.

A drink. Coffee. A lot of it.

A trick that never fails. Smiling.

Favorite smell. The one of a new book, no doubt.

In your fridge there is always... (Or in the pantry) Chocolate.

A (secret) place to get away. (Secret)

The best invention. The cinema.

The last crazy thing you've done. *The Emancipated Spectator* by Jacques Rancière.

Locus amoenus

El proyecto se centra en las distintas estrategias que operan a la hora de construir un paisaje y su reflexión pictórica en torno a su representación: La confrontación entre paisaje natural y paisaje artificial. Se trata de un intento por desentramar el enfoque que sobre la cuestión desarrollaron diferentes tradiciones “paisajísticas clásicas”, con especial interés por la construcción de los espacios ideales (*locus amoenus*), cuya función no es describir un territorio sino construir un marco expresivo para valores intangibles y metafóricos.

This project focuses on various strategies that operate in building a landscape and the pictorial reflection of its representation: the confrontation between natural landscape and artificial landscape.

This is an attempt to unravel the approach developed on the issue by various “classic landscape” traditions – with particular interest in the construction of ideal spaces (*locus amoenus*) whose function is not to describe a territory but to build an expressive framework for intangibles and metaphorical values.







- 1 Elija una pared con azulejos donde intervenir.

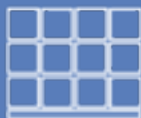

- 2 Coja un martillo



Instrucciones

Naturales / Hexágonos
By Azulej Natural

Requisitos para:
• El azulejo hexagonal
• Martillo de 10 cm

No requiere de:
• Herramientas de demolición
• Pintado para el exterior
• Limpieza profesional
• Instalación de adhesivos

Para el envío gratuito,
nuestro equipo de expertos
debe recibir el pedido
antes de las 18:00h.

- 3 Golpee repetidamente hasta romper el azulejo que desea intervenir con su "Hexágono Natural" (generalmente se refiere que mejor le quede)



- 4 Despeje la zona rota



- 5 Ponga cola/
masajamiento
(incluido en el pack)



- 6 Coloque la baldosa en la pared o en el lugar deseado y presione unos minutos



- 7 Repita la operación tantas veces como desee



1,2,3...





Alejandro Izquierdo

06

Visor estereoscópico. Stereoscopic viewer

COLECCIÓN/COLLECTION

Ventanas y miradores

Windows and bay windows

CARACTERÍSTICAS/DETAILS

10x7cm / Edición 80uds

10x7cm / Edition 80units

PRECIO/PRICE

9€

El uso de las nuevas tecnologías apoyándose en las tradicionales técnicas basadas en la geometría y topografía, para la documentación del patrimonio histórico, resulta la clave para las posteriores decisiones críticas que un conservador de monumentos deberá tomar para intervenir en el mismo. Una de las técnicas en las que se apoya es la estereoscopia, para recoger los datos tridimensionales y la profundidad de los puntos principales. El levantamiento arquitectónico es un proceso científico que termina convirtiéndose *per se* en arte.

For documenting historical heritage, the curator of monuments has to make critical decisions when intervening in patrimony. Using new technologies that rely on traditional techniques based on geometry and topography is the key for curators to make these subsequent decisions. One of the techniques is based on stereoscopy to collect three-dimensional data and the depth of the main points. An architectural survey is a scientific process that ends up becoming art *per se*.



Alejandro Izquierdo

Nacido en Sevilla en 1981. Arquitecto especializado en patrimonio histórico. Secretario y asesor en materias de patrimonio histórico del Grupo Textura (www.grupotextura.org). Actualmente realiza su tesis doctoral vinculada a la documentación y la representación del patrimonio histórico.

Alejandro Izquierdo was born in Seville in 1981. He is an architect specializing in historical heritage. He is also a secretary and an advisor on matters of historical heritage at Grupo Textura (www.grupotextura.org). He is currently working on his doctoral thesis related to the documentation and representation of historical heritage.

Película que hayas visto más de cinco veces.
Rebelión a bordo.

Un disco. *Thriller.*

Si fuera un personaje de ficción, sería...
Mi madre.

El plan perfecto. Venga vámonos!!!!

Un objeto para llevarse a una isla desierta.
Una barca a vela para abandonarla.

Defecto que más le gusta de sí mismo.
Ser directo. Me abre y cierra puertas muy rápidamente.

Una bebida. Agua de las fuentes de Roma.
Siempre aparecen cuando tienes sed.

Un truco que nunca falla. Un beso robado.

Olor preferido. El olor de una playa de arena donde haya un chiringuito donde estén asando sardinas.

En su frigorífico siempre hay...
"Eres lo que comes".

Un rincón (secreto) para desconectar.
Algunas playas de Cádiz que no puedo contar.

El mejor invento. El arco arquitectónico.

Su última locura. En los últimos años tantas que se han convertido en cotidianidad.
¿Cómo se mide la locura?

A film you have seen more than five times.
Mutiny on the Bounty.

A record. *Thriller.*

If you were a fictional character, you would be... My mother.

The perfect plan. Come on! Let's go!!!!

An object to bring to a desert island.
A sailboat to leave it.

The defect that you like the most about yourself. Being straightforward. It has opened and closed many doors for me and very quickly.

A drink. Water from the fountains of Rome.
They always appear when you are thirsty.

A trick that never fails. A stolen kiss.

Favorite smell. The smell of a sand beach with a stall where they are grilling sardines.

In your fridge there is always...
"You are what you eat".

A (secret) place to get away.
Some beaches in Cadiz I can't tell you about.

The best invention. The architectural arch.

The last crazy thing you've done.
I've done so many over the last few years they have become an everyday thing. How can you measure craziness?

La base de cualquier levantamiento arquitectónico es científica. Es así desde el principio de la civilización humana, y así se demuestra cuando Ramsés IV durante su reinado (1115-49 a.C) encargó realizar el famoso Papiro de las Minas o Papiro de Turín, considerado el primer mapa topográfico de la historia y donde se reflejan las principales vías hasta llegar a las canteras donde se obtendrían los bloques para construir sus estatuas.

El siguiente proyecto que trata sobre las nuevas tecnologías aplicadas al levantamiento arquitectónico se apoya en los antiguos tratados de representación (geometría), en las actuales técnicas de representación del territorio (cartografía), en las bases ópticas de maestros como Roger Bacon, Leonardo Da Vinci y Filippo Brunelleschi (fotogrametría) y reciente instrumentación para la toma de los principales puntos de control (láser escáner, estaciones totales, láseres ópticos...).

También se han experimentado técnicas fotográficas en alta definición para la documentación del patrimonio histórico y texturizado de los modelos tridimensionales.

The basis of any architectural survey is scientific and it has been like that from the beginning of human civilization. A proof of this is the fact that Ramses IV, during his reign (1156-49 BC), ordered the making of the famous Turin Papyrus Map. It was considered the first topographic map in history. In it, the main roads to get to quarries where his stonemasons would obtain blocks to build statues were charted.

The next project, which deals with new technologies applied to the architectural survey, is based on different elements: the old treaties of representation (geometry), the current techniques of geographic representation (cartography), the optical basis of masters such as Roger Bacon, Leonardo Da Vinci and Filippo Brunelleschi (photogrammetry), and recent instrumentation for registering the main control points (laser scanner, total stations, optical lasers...).

We have also been experimenting with high-definition photographic techniques for the documentation of historical patrimony and for textured, three-dimensional models.

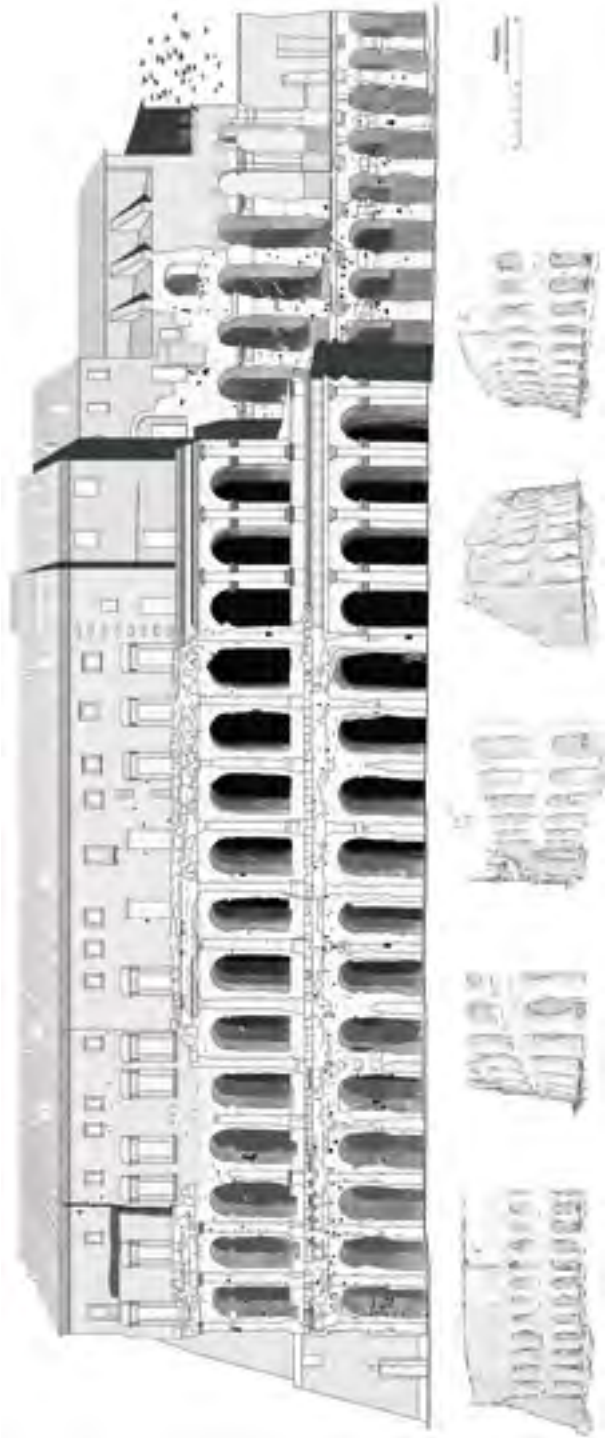

Levantamiento fotogramétrico: modelo 3D texturizado en alta definición y modelo 3D formado por cortes estereotómicos.



Nube de puntos de cuerpo femenino al natural.







Aníbal Santaella

07

Porta Magica

CARACTERÍSTICAS/DETAILS

21x14,8cm.

PRECIO/PRICE

5€

Tarjeta lenticular con efecto 3D que contiene información detallada sobre los caminos y etapas del proceso de transmutación alquímica según las investigaciones realizadas para el proyecto Porta Magica.

This is a 3D effect lenticular card. It contains detailed information about the paths and stages of alchemical transmutation based on research conducted for the *Porta Magica* project.



(Conversación interceptada por los servicios secretos escandinavos. La señal proviene de un lugar remoto de la Vía Láctea)

Agente Cooper (AC) y Señor X (X).

X- De acuerdo con su físico podría tratarse de un ser humano.

AC- En nuestros archivos no aparece registrado, debe ser un agente doble.

X- Triple me atrevería a decir.

AC- Según las fotos de su teléfono móvil ha viajado mucho, le gusta la naturaleza exótica en sus vertientes más extremas, los misterios del universo, las grandes urbes, consume Arte de forma compulsiva y ecléctica, en ocasiones su humor no es tan elaborado como cabría esperar y...

X- Descartada la hipótesis de agente triple, se trata sin duda de un simple humano. Prosigamos.

(fin de transmisión).

(This is a conversation that was intercepted by the Scandinavian secret services. The signal comes from a remote location of the Milky Way)

Agent Cooper (AC) and Mr. X (X).

X- Based on its physical appearance it could be a human being.

AC- It is not recorded in our files; it must be a double agent.

X- Triple, I dare say.

AC- According to the photos on its cell phone: it has traveled extensively - it likes exotic nature in its most extreme aspects, the mysteries of the universe and big cities. It consumes Art compulsively and eclectically. Its humor is occasionally not as elaborate as one would expect and...

X- Hypothesis of the triple agent is ruled out - undoubtedly, this is a mere human. Let us proceed.

(end of transmission).

ROMA, FINALES DEL SIGLO XVII

En la villa del Marqués Massimiliano de Palombara irrumpe un día un misterioso peregrino que le asegura encontrarse a un instante de culminar la Gran Obra alquímica: la creación de la piedra filosofal. Según la leyenda, el extraño visitante se habría convertido en humo ante la asombrada mirada del marqués dejando, tras de sí, detalladas instrucciones de cómo emular su transmutación. Ante la imposibilidad de reproducir sus pasos, el marqués los inscribe en las puertas de su palacio para que alguien, en el futuro, pueda interpretarlos.

ROMA, 21 DE JUNIO DE 2014

Este proyecto brinda una interpretación alegórica, personal y contemporánea a los secretos ocultos en la simbología de Porta Magica, la única puerta superviviente. A modo de sala egipcia de las dos verdades, planteo mi proyecto como un viaje por distintas escenificaciones del maremágnum supraconsciente según lo estudiaban las escuelas de tradición hermética aunque en sintonía con los últimos hallazgos. El proyecto se ha materializado en un vídeo, hecho íntegramente con tecnología 3D, que se presenta en el 333 aniversario de la Porta Magica, número que simboliza la ascensión divina, y en el día 21 de Junio, solsticio de verano.

ROME, LATE XVII CENTURY

One day, a mysterious pilgrim bursts in the villa of the Marquis Massimiliano Palombara claiming he was about to complete the alchemical Great Work: the creation of the Philosopher's Stone. According to the legend, the strange visitor would have become smoke before the Marquis's astonished look, leaving behind detailed instructions on how to emulate such a transmutation. The Marquis, unable to reproduce the transmutation, engraves the instructions on the gates of his palace so that someone, in the future, could interpret them.

ROME, 21 JUNE 2014

This project provides an allegorical, personal and contemporary interpretation of the secrets hidden behind the symbolism of the Porta Magica – the only surviving gate. Resembling an Egyptian room of the two truths, I present my project as a journey through different reproductions of the supra-conscious welter – just as the hermetic tradition schools studied it, although in line with recent findings. The project has resulted in a video entirely made with 3D technology. The video will be presented at the 333rd anniversary of the Porta Magica – number symbolizing divine ascension – on 21 June, summer solstice.







GUIÓN / DIRECCIÓN / 3D

[Aníbal Santaella Martín](#)

Funciones: guión, 3D completo, dirección, edición y postproducción.

Software: Zbrush, Maya, Photoshop, Premiere y Nuke.

Anibalsantaella.com | Anibalsantaella@me.com

MÚSICA

[Porta Mágica, Hidrogenesse](#)

Sintetizadores y efectos de sonido: Genís Segarra y Carlos Ballesteros.

austrohungaro.com/hidrogenesse

LEVANTAMIENTO ARQUITECTÓNICO 3D

[Alejandro Izquierdo Toscano](#)

Elementos: Porta Mágica (monumento completo) y cabeza alternativa del personaje del monje.

aleizquierdotos@gmail.com

MODELADO 3D / TEXTURAS / RIGGING

[Alejandro Nuñez Samper](#)

Personajes: monje, Cristo, 3 brujas y esqueleto.

Elementos: Bastón caduceo.

Software: Zbrush y Maya.

artofalexnunez.carbonmade.com

anunezsamperr@gmail.com

MODELADO 3D / EFECTOS

[Rafael Valencia Zurera](#)

Elementos: Planetas y Vía Láctea.

Software: Krakatoa, Maya, FumeFX, After Effects y Nuke.

rafael.valencia.zurera@gmail.com

TIPOGRAFÍA

[José Manuel Fernández Macías](#)

jotaieme.net | iam@jotaieme.net

FOTOGRAFÍA / TEXTURAS

[Javier Cardenete Rivera](#)

Elementos: Porta Mágica.

Software: Photoshop y Lightroom.

javiercardenete.com | javiercardenete@gmail.com



I N F O

1 ● ● ●	9 ● ● ● ●
2 ● ● ● ●	3 ● ● ● ●
6 ● ● ● ● ●	5 ● ● ● ● ●
4 ● ● ● ●	7 ● ● ● ●
8 ● ● ● ●	



YOU ARE
YOUR OWN
SEX



Jorge Tomás

08

Letras iluminadas. Illuminated Letters

COLECCIÓN/COLLECTION

SMS medievales
[Medieval SMS](#)

CARACTERÍSTICAS/DETAILS

Poster. 59,4x42cm

PRECIO/PRICE

10€



Jorge Tomás

Investigador del arte convencido en que la Historia del Arte sería totalmente diferente de haberse conservado en gran parte la pintura griega y romana.

Según sus amigos: Afirman que va a Roma a prepararse una maratón y no a hacer un proyecto de investigación. Las colinas de Roma son un circuito perfecto.

Dixit: Su estancia en Roma la pasará encerrado en bibliotecas y entre manuscritos medievales buscando señales de Aristóteles.

Jorge Tomás is an art researcher convinced that Art History would be totally different if we had conserved a large part of Greek and Roman painting.

According to his friends: he is coming to Rome to prepare for a marathon and not to do a research project. The hills of Rome are a perfect circuit.

Dixit: during his stay in Rome he will be shut up in libraries and among medieval manuscripts looking for signs of Aristotle.

Película que hayas visto más de cinco veces.
La princesa prometida (1987).

Un disco. *Anatomía de una ola*, Antonio Vega (1998).

Si fuera un personaje de ficción, sería...
Musculman.

El plan perfecto. Levantarme pronto, sacar al perro con mi mujer, salir a correr, pasar el día en casa con buen vino, buenos libros y buena música.

Un objeto para llevarse a una isla desierta.
El Corte Inglés.

Defecto que más le gusta de sí mismo.
Confiar en la inteligencia de los demás.

Una bebida. La cerveza fría en Murcia a 15 de Agosto.

Un truco que nunca falla. Amar sin medida.

Olor preferido. El de la tierra húmeda después de un día de lluvia.

En su frigorífico siempre hay... Fruta y paté para perro.

Un rincón (secreto) para desconectar.
Cualquiera en el que esté mi familia.

El mejor invento. La goma de borrar, y con ella, la búsqueda de la verdad.

Su última locura. Seguir creyendo en lo establecido.

A film you have seen more than five times.
The Princess Bride (1987).

A record. *Anatomía de una ola*, Antonio Vega (1998).

If you were a fictional character, you would be... Kinnikuman.

The perfect plan. Getting up early, then walking the dog with my wife, going jogging and finally spending the day at home with good wine, good books and good music.

An object to bring to a desert island.
El Corte Inglés (Spanish largest department store).

The defect that you like the most about yourself.
Trusting in the intelligence of others.

A drink. A cold beer in Murcia around August 15.

A trick that never fails. Loving without boundaries.

Favorite smell. Moist soil after a rainy day.

In your fridge there is always... Fruits and dog food.

A (secret) place to get away. Any place where my family is.

The best invention. Erasers, and with them, the search for truth.

The last crazy thing you've done. I have kept believing in what is established.

Aristóteles contracultural

Aristotle countercultural

En 1210, en el sínodo de la provincia eclesiástica de Sens, se ordenaba que; *no sean leídos los libros naturales de Aristóteles ni sus comentarios, tanto en público como en privado, bajo pena de excomuni3n.*

Leer a Arist3teles en 1210 era contracultural.
Leer a Arist3teles en 2014 es una revoluci3n.

In 1210, at the synod of the ecclesiastical province of Sens, it was ordered that; *neither Aristotle's natural books nor its commentaries were to be read, not publicly or privately, under penalty of excommunication.*

Reading Aristotle in 1210 was countercultural.
Reading Aristotle in 2014 is a revolution.

inim in humilitate se deprimat:
 quia si sic electus ignorat. Nō nul-
 li enim bona nec incipiunt. n̄ nulli
 vero in bonis que capiunt inimie
 p̄stunt. dicitur p̄ne totā uitā ducere
 in prauitate cōspiciat. s; uelut si
 nē uice a prauitate sua p̄dubriete
 penitentie lachrya reuocet. atē electi
 uidec̄ uitā ducere. tamē bē cōtigit
 q̄d gregorius nequitiam uelut finē in
 se declinare. Alii bonū bene inchoat.
 s; meli cōsumat. atē inanis achūs
 a p̄moua etate se deicit. et in eisdem
 opib; semp se ip̄o decerior cōsumit.
 Tanto q̄ sibi unūq; sollicitat me-
 ritū q̄nto ignorat q̄d restat. quia
 q̄d sepe dicendū ē. et sine obliuione
 retinendū. multa se uocata. pauca ū
 decti. s; quia n̄ nūquā m̄tes audi-
 entū plus exēpla fidelitū quā docē-
 nū uerbu cōuertunt. uolo uob ali-
 q̄d de pximo dicere q̄d corda urā
 tanto formido loquens audiant. q̄n-
 uos de p̄p̄inquo sonat. Deq; enim
 res longe aū gestas dicim; s; cas-
 de quib; testes existunt. et q̄ se in-
 seruasse referunt memoriam.

RES.
 quippe
 pat̄ m̄s
 sorores
 habuit.
 que cū
 ce creta
 cre uir-
 gines

huit. Quorū una charisilla. alia
 gordiana. cetera ū emilitana dicebat.
 Vno om̄s ardore cōuerse. uno codē
 q̄ q̄r̄ sacrate. sub districtiōe regla-
 ri degentes. in domo. p̄p̄i focalen

uitā ducunt. Cūq; eēne ductus
 in eadē cōuersatione. cep̄ cotidianis
 meritis in amore cōditionis sui
 charisilla et emilitana succrescere. et cū
 solo hic eēne corpore. coadue ad ad
 cetera transire. de cetera. gordiana am-
 m̄ cep̄ a calore amoris inam p̄
 cotidianis dectis tepescere. et paulatim
 per ad hui; sc̄i amorē redire. Vteruo
 autē charisilla dicere emilitane foro-
 ri sue cū magno gramtu solidat.
 Video gordiana sororē nr̄am. de nr̄a
 forte si cē. p̄pendo enim quia fortis
 desinit. et cor ad q̄d p̄posuit n̄ custo-
 dit. Quā curatise blanda coadue
 redanguis cōrripit. atq; a leuitate
 mox ad grauitatē sui habitū refor-
 mare. Que quidē resumetur uel
 cū subito grauitatis inter uerbu
 cōreptiois. s; cū eadē cōreptiois
 bona transisset. transitue. p̄ntis
 & supducta grauitas honestatis.
 mox ad leuia uerbu redibat. Pu-
 dicitaz gaudet societate laicorum.
 atq; plona ualde onerosa etate. que
 cūq; huic mundo dedita non erat.
 Quada ū nocte. huic charisille mee
 amice. que inter sorores suas. uita-
 te cōtinue oratiois. afflictioē studi-
 ose abstinentie. singulari grauitate
 uite uenerabilis. in honore et cultu
 ne sc̄itatis exercebat. sic ip̄a nar-
 raue. p̄ uisionē actauius m̄s felice
 hui; romane ecclē anasthes apparu-
 it. atq; mansionē p̄p̄etue caritatis
 ostendit dies. Veni. quia in hac te-
 lucis mansionē suscipio. Que sub-
 sequena max nocte febre corrept-
 a. ad diē pacis extremū. et sic no-
 bilit; feminis uirib; moxienat;
 multa cōueniunt. q̄ eoz. pximos
 cōsolent. eadē hora ei exiit. multa





Joaquín Secall

09

La Famiglia

CARACTERÍSTICAS/DETAILS

Juego de cartas (33cartas).
5,6x8,7cm
Pack of cards (33 cards).

PRECIO/PRICE

10€



Se licenció en BBAA en Salamanca con el apogeo del Grunge. Con una rebeldía digna de La Pasionaria se negó a ponerse una pegatina con su nombre cuando estuvo de Erasmus en The Bournemouth and Poole College of Art and Design, UK. Tiempo después dibujó un cómic muy oscuro titulado Anillo de Fuego que le llevó rodando al diario El País, donde durante tres años publicó su tira cómica en el suplemento EP3. Hoy compagina la ilustración con un trabajo realmente serio como guionista-copy en NBC Universal.

He graduated in Fine Arts in Salamanca at the time when grunge was at its height. With a rebellion worthy of a revolutionary militant, he refused to wear a sticker with his name on it when he was on Erasmus at The Bournemouth and Poole College of Art and Design in the UK. Some time later, he drew a very dark comic book entitled *Anillo de Fuego*, which got him published at El País newspaper. There, he published his comic strip in the EP3 supplement for three years. Today he combines illustration with a very serious job as a scriptwriter/copywriter at NBC Universal.

Película que hayas visto más de cinco veces.

La Momia, de Stephen Sommers.

Un disco.

The Lion and The Cobra, Sinéad O'Connor

Si fuera un personaje de ficción, sería...

Doña Rogelia.

El plan perfecto. Improvisar.

Un objeto para llevarse a una isla desierta.

La Thermomix.

Defecto que más le gusta de sí mismo.

No tengo.

Una bebida. Cerveza.

Un truco que nunca falla. Apagar el móvil.

Olor preferido. Prefiero que no huela a nada.

En su frigorífico siempre hay...

Una estantería vacía.

Un rincón (secreto) para desconectar.

Hombre...si es secreto...

El mejor invento. La cama.

Su última locura. Teñirse de rubio.

A film you have seen more than five times.

Stephen Sommers's The Mummy.

A record.

The Lion and The Cobra, Sinéad O'Connor.

If you were a fictional character, you would be...

Doña Rogelia (Spanish puppet of a grumpy old lady).

The perfect plan. Improvising.

An object to bring to a desert island.

A Thermomix.

The defect that you like the most about yourself.

I don't have one.

A drink. Beer.

A trick that never fails.

Turning off your cell phone.

Favorite smell. I prefer no smell at all.

In your fridge there is always... An empty shelf.

A (secret) place to get away.

Well... if it is a secret...

The best invention. The bed.

The last crazy thing you've done.

I've dyed my hair blond.

No van a volver

They are not coming back

Un grupo de amigos se reúne para cenar y tomarse unas copas. Ninguno volverá a su casa ese fin de semana.

Un web-cómic que quiere ser una novela gráfica, una novela gráfica que quiere ser un web cómic. Un cómic. Personas reales que, desde su “anonimato” en la red, actúan como personajes de ficción. Personajes de ficción que viven como seres humanos en las redes sociales. Carne y hueso vs ceros y unos. Nosotros. La realidad como trayecto o como muro (¿de Facebook?) en el desarrollo de la persona que somos y no la que creemos ser.

Me gusta, luego existo.

A group of friends get together to have dinner and a few drinks. None of them will return home that weekend.

A webcomic that wants to be a graphic novel, a graphic novel that wants to be a webcomic. A comic book. Real people that, from their “anonymity” on the web, act as fictional characters. Fictional characters who live as human beings in social networks. Flesh and bones vs. zeros and ones. Us. Reality as a path or as a wall (a Facebook wall?) in the development of the person we are and not the person we think we are.

I like it, therefore I am.

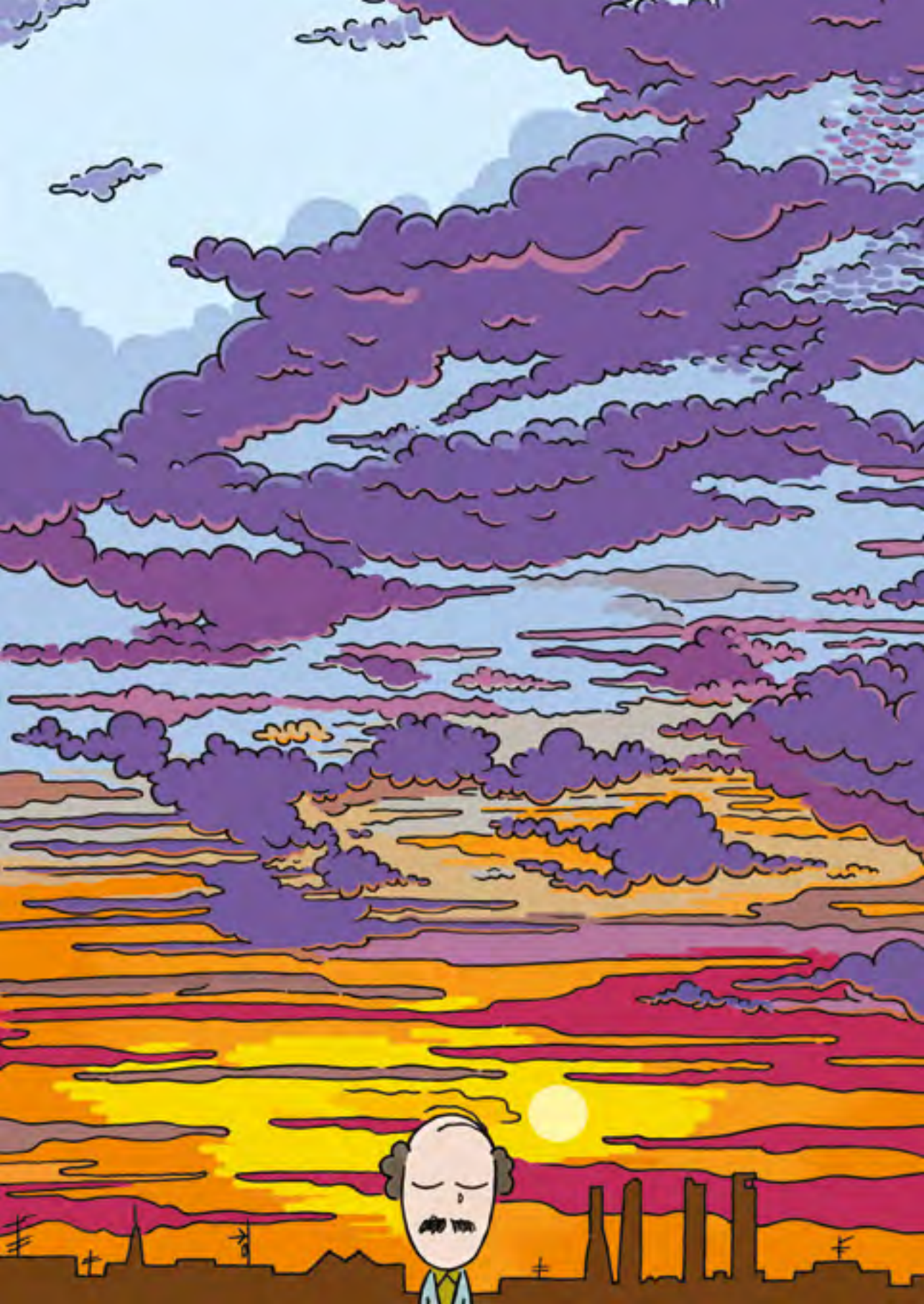

LLA

HOMO

APPE

FOBIA

STAY



Grande, Grande, Grande. ...

COLECCIÓN/COLLECTION

Mamma Roma. Mina.
Forza di volontà. Made in Italy.

CARACTERÍSTICAS/DETAILS

Talla: P,M,G
Size: S,M,L

PRECIO/PRICE

20€







Fernando Renes

10

E pluribus unum. E pluribus unum

CARACTERÍSTICAS/DETAILS

Flipbook (200páginas/pages)
17,8x7,9cm

PRECIO/PRICE

14€



Fernando Renes

www.fernandorenes.com

Fernando Renes (Covarrubias, Burgos 1970) ha expuesto tanto a nivel nacional como internacional. Últimamente se ha podido ver su obra en La Casa Encendida, Madrid; Mücsarnok Kunsthalle, Budapest; Arts Santa Mónica, Barcelona; Museo Nacional de Bellas Artes de Buenos Aires; Centre d'Art La Panera, Lleida; Freies Museum, Berlin; Musac, Museo de arte contemporáneo de Castilla y León; Instituto Cultural Cabañas, Guadalajara, Mexico; La Naval, Cartagena; AMA, Art Museum of the Americas, Washington DC y en el EACC Espai d'Art Contemporani de Castelló.

Vive y trabaja en Roma.

Fernando Renes (Covarrubias, Burgos 1970) has exhibited his work national and internationally. Lately, we have been able to see his work in La Casa Encendida, Madrid; Mücsarnok Kunsthalle, Budapest; Arts Santa Mónica, Barcelona; Museo Nacional de Bellas Artes de Buenos Aires; Centre d'Art La Panera, Lleida; Freies Museum, Berlin; Musac, Museo de arte contemporáneo de Castilla y León; Instituto Cultural Cabañas, Guadalajara, Mexico; La Naval, Cartagena; AMA, Art Museum of the Americas, Washington DC and in the EACC Espai d'Art Contemporani de Castelló.

Lives and works in Brooklyn, New York.

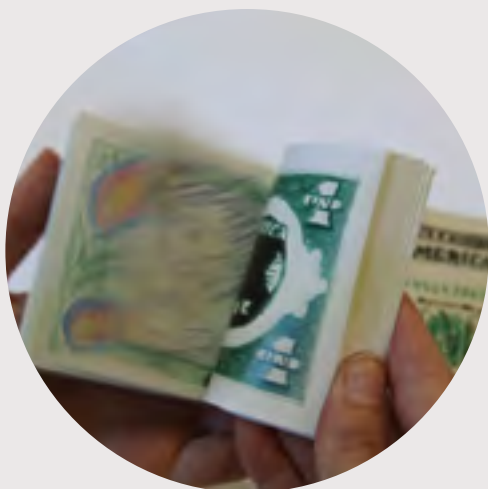

El proyecto de Roma tenía como objeto desarrollar una nueva obra, o más bien, comenzar un nuevo período en mi trayectoria. Desde mi llegada a Nueva York en 1996, siempre había encontrado refugio en la práctica íntima del dibujo. Habiendo crecido en un pueblo de Castilla, aquella reacción fue un instinto natural al apabullamiento que suponía el vivir en una ciudad así.

En mi trabajo siempre me había concentrado en las particularidades de mi experiencia. Detalles que *a priori* podían parecer superficiales o insignificantes para otros, para mí muchas veces tenían gran significación. Siempre he dibujado lo que sufro, mi presente, tratando de no perder la urgencia emocional de lo contado.

Dibujar ha sido siempre un bálsamo para mi propia inseguridad. No solamente exhibo ideas, sino que más bien trato de desentrañar las intenciones ocultas y mis motivos inconscientes. A veces considero mi obra como una suerte de sismógrafo de mi pensamiento.

El dibujo es una de las expresiones artísticas más antiguas y, tal vez, la más cercana al acto de pensar. Sus orígenes están en la narración y en nuestro deseo de entender el mundo, de situarnos en él y, por último, de dejar una huella.

Siempre he considerado a Roma como la antigua Nueva York, y a Nueva York como la nueva Roma. Ambas son el epicentro generador de esa hipérbole geopolítica. Una lo fue, la otra lo es. Tal vez el futuro pase por un retar a este sistema y romper la tiranía de una voz única.

Mí, yo mismo, valga la redundancia, me había servido como madriguera y como manantial, pero a la vez se había convertido, en muchas ocasiones, en una jaula. Roma me ha ayudado en esto, y he pasado de una práctica muy delimitada en uno mismo, a un “hacer fuera” de esos límites. Necesito mudar mi forma de trabajar, que ese sismógrafo del que hablaba sea capaz de registrar más allá de mis propias emociones, y pueda reflejar parte de la complejidad del mundo en el que vivimos.

Tras estos meses aquí mi sospecha se ha ido confirmando: vivimos en un mundo que se va secando y va perdiendo su autenticidad en pos de una americanización, igual que ocurrió con la romanización de Occidente hace dos mil años. El mundo se va esclerotizando y sólo existe fluir en el centro. En nuestro tiempo hablaría de los Estados Unidos como país, y de Nueva York como centro neurálgico de esa emisión.

MANIC DEPRESSION IS TOUCHING MY SOUL
I KNOW WHAT I WANT BUT I JUST DON'T KNOW
HOW TO, GO ABOUT GETTIN' IT
FEELING SWEET FEELING
DROPS FROM MY FINGERS, FINGERS
MANIC DEPRESSION IS CATCHIN' MY SOUL

WOMAN SO WEARY, THE SWEET CAUSE IN VAIN
YOU MAKE LOVE, YOU BREAK LOVE
IT'S ALL THE SAME
WHEN IT'S, WHEN IT'S OVER, MAMA
MUSIC, SWEET MUSIC
I WISH I COULD CARESS, CARESS, CARESS
MANIC DEPRESSION IS A FRUSTRATING MESS

WELL, I THINK I'LL GO TURN MYSELF OFF
AND GO ON DOWN
ALL THE WAY DOWN
REALLY AIN'T NO USE IN ME HANGING
I'M YOUR KINDA SCENE AROUND

MUSIC, SWEET MUSIC
I WISH I COULD CARESS,
CARESS, CARESS
MANIC DEPRESSION IS A
FRUSTRATING MESS





LA
LA
NUE
LO
U



THE HORIZONTALITY OF NEW YORK,
THE VERTICALITY OF ROME,
BOTH ARE INABARCABLE.

NEW YORK, FOR THE VASTNESS OF THE
MOMENT, SO MUCH
IS HAPPENING RIGHT
NOW; AND ROME
FOR THE VASTNESS OF ITS PAST,
SO MUCH DID HAPPEN



HORIZONTALIDAD DE NUEVA YORK,
VERTICALIDAD DE ROMA, LAS DOS SON INABARCABLES,
NUEVA YORK POR SU INABARCABILIDAD DEL INSTANTE, ES TANTO
QUE OCURRE AHORA MISMO; Y ROMA POR SU INABARCABILIDAD
VERTICAL, ES TANTO LO QUE HA OCURRIDO

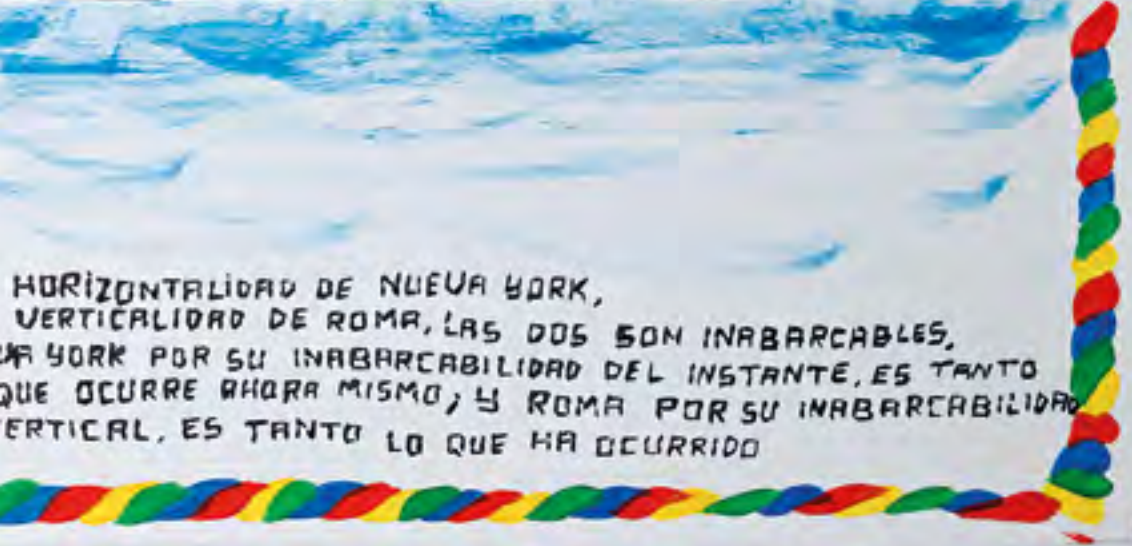

Li Soprani der Monno

Vecchio

CERA UNA VOLTA UN RE CHE DOAR PALAZZO
MANNÒ FORA A LÌ POPOLI ST'EDITTO:
"IO SO IL VOSTRO NON ZETE AN CAZZO,
SORI VASSALLI BOUGGIARONI, E ZITTO

ERA UNA VEZ UN REY QUE DEL PALACIO
LES ENVIÓ A LOS PUEBLOS ESTE EDICTO:
"YO SO YO, Y VOJSTROS OMR MIERRA,
Y CALIADI, VASALDIOS SINVERGHEZAS



NO FO DORITTO LO STORTO E STORTO E DORITTO
POZZO VENNEVE A TUTTI A UN TANTER MAZZO:
"O SI VE FO IMPICCA, NON VE STRAZZO
CHE LA VITA E LA ROBA IO VE L'AFFITTO

YO DECIDO LO RECTO Y LO TORCIDO;
VENDEROS PUEDO A TANTO LA DOCEÑA;
SI ORDENO QUE OS AHORQUEN NO OS FALTA AER
QUE YO VIVA Y HACIENDA OS HE ALOUADO



CHI ABBITA A STO MUNDO SENDE ER TITULO
O DE PAPA, O DE RE, O D'IMPERATORE,
QUELLO NON PÒ NE' MMAI VOCE IN
CAPITULO"

QUIEN VIVA EN ESTE MUNDO SIN EL TITULO
O DE PAPA O DE REY O EMPERADOR,
NO TIENE VOTO NI DERECHO A VOZ"



IO S'EDITTO ANNO ER PAJA EL CUIERO
INTERROGANO TUTTI IN ZUR TANGHE
E, ARISPOSENO TUTTI: "È VVERO,
È VVERO"

MANDO AL VERDUGO EL BANDO PREGONNE
SOLICITANDO A TODOS SU OPINION,
Y TODOS CONTESTABAN "ES VERDAD"

Los Soberanos del Mundo Viejo

Tazze quattro lingue. Tazze quattro lingue

CARACTERÍSTICAS/DETAILS

Taza
8x9,5cm
Mug
8x9,5cm

PRECIO/PRICE

14€ por separado /44€ conjunto

14€ one / 44€ set



EN. A piece of shit

DE. Rom

IT. Pizza Spaghetti Bucatini Pennette Tortellini
'Ndrangheta Maccheroni Lasagne

ES. Taza infanta No me resulta familiar No me
suena No lo sé No me enteraba de nada No lo
recuerdo Confiaba en mi marido





Federico Pazos

11

Calendario 2015. Calendar 2015

CARACTERÍSTICAS/DETAILS

15x15cm

PRECIO/PRICE

15€

Durante mi estada en la Academia de España en Roma realicé una serie de dibujos para enviar a modo de postal a mis seres queridos. La viñetas que ilustran este calendario son algunas de esta colección de postales, nacida del amor, respeto, admiración y de la nostalgia por gente que en el fondo apenas soporto.

During his stay as a scholar at the Spanish Academy in Rome between 2013 and 2014, he made a series of drawings to send as postcards to his loved ones. The vignettes that illustrate this calendar are some of those from the collection of postcards. They were born out of love, respect, admiration and nostalgia for people that deep down inside he can barely stand.



Federico Pazos (Buenos Aires, Argentina, 1980) Ilustrador y autor de cómics.

Desde los inicios de su carrera como ilustrador, participó también como autor y editor de publicaciones independientes de cómic tales como: *Grotowski*; *Bodhisattva!*; *Bebop Junkie*; *Cafó Pazos*; *Caja de pino*.

En el año 2011 publica su primera novela gráfica, “La Ciudad de los Puentes Obsoletos”, editada en Argentina por Editorial Común, distribuida en Latinoamérica. Su edición canadiense fue publicada en 2013 por *Les Editions De La Pasteque*, distribuida en Canadá y Francia.

Ha participado como autor en las siguientes publicaciones antológicas de cómic: *Fierro* (Argentina); *Tabula Rasa* (Argentina); *Tos* (España); *Dos Veces Breve* (España); *Monográfico* (España); *Zona de Obras* (España); *Catzole* (Argentina); *Kapop* (Argentina); *El Visitante* (España).

En la actualidad compagina su labor como autor de cómics con el trabajo de ilustrador para clientes entre los que se destacan: *Grupo Clarín*; *Grupo Editorial Norma*; *La Vanguardia*; *Ediciones En Babia*; *Ayuda en Acción*; *Muy Interesante Junior*; *Les Inrockuptibles*; *Petrobras*.

Federico Pazos (Buenos Aires, Argentina, 1980). Illustrator and author of comics.

From the beginning in his career as illustrator he participated as author and publisher in several independent editions of comics such as *Grotowski*; *Bodhisattva!*; *Bebop Junkie*; *Cafó Pazos*; *Caja de pino*.

He published his first graphic novel in 2011, “La Ciudad de los Puentes Obsoletos”, published in Argentina by Editorial Común and distributed in Latin America. The Canadian edition was published in 2013 by *Les Editions de la Pasteque* and distributed in Canada and France.

Hes has participated as author in the following collective publications: *Fierro* (Argentina); *Tabula Rasa* (Argentina); *Tos* (Spain); *Dos Veces Breve* (Spain); *Monográfico* (Spain); *Zona de Obras* (Spain); *Catzole* (Argentina); *Kapop* (Argentina); *El Visitante* (Spain).

Nowadays he combines his work as author of comics with his work as illustrator for clients such as: *Grupo Clarín*; *Grupo Editorial Norma*; *La Vanguardia*; *Ediciones En Babia*; *Ayuda en Acción*; *Muy Interesante Junior*; *Les Inrockuptibles*; *Petrobras*.

Tras mi última novela gráfica, que fue un intento de historia lineal con imágenes que venía desarrollando, un estilo concreto y la imaginación a los pies de una narración definida y precisa, necesitaba una purga, una catarsis de palabras, de quejas, de gritos al cielo y de fuertes colores. Tenía claro que en mi siguiente obra los diálogos serían el motor, y el eclecticismo del dibujo el aceite. Los obstáculos serían otros, los espacios reducidos, los personajes escasos, las atmósferas más densas y las palabras demasiadas.

De esta manera llegué al esqueleto de este proyecto, “La resaca”: cuatro grupos de personajes y sus inquietudes, cuatro líneas narrativas que irían intercalándose, dialogando entre ellas, para resultar en un enfermizo monólogo disfrazado para el carnaval que al enfrentarse con sus fantasmas arruina la fiesta y te roba el coche.

My last graphic novel was an attempt at a linear story with images that I had been developing. It had a specific style and imagination at the service of a defined and precise narrative. After that, I needed a purge, a catharsis of words, complaints, shouts at the sky and colors. It was clear that in my next work the dialogues would be the engine, and the eclecticism of my drawings would be oil. The obstacles would be different: confined spaces, few characters, denser atmospheres and too many words. That is how I came up with the backbone of this project, “The Hangover”: four groups of characters and their concerns, four narrative lines that would intersperse and talk with one another. They will result in a sickly monologue dressed up for the Carnival that, dealing with its own ghosts, will ruin the party and steal your car.”

¿ESTABAS BAILANDO?





NUNCA VAS A LOGRAR SENTIRTE LIBRE.



...Y CONSCIENTE, ME DIGO MI ÚLTIMA MENTIRA.



ESTOY PERDONADO.





Arturo Franco

12

Un nudo divertido. Un giunto divertente

CARACTERÍSTICAS/DETAILS

Nudo para estructuras tubulares
Node for tubular structures

PRECIO/PRICE

20€

Una extraña broma del diablo, la hoguera de las vanidades, un objeto extraviado, una mueca dramática, la técnica maquillada, un polizón escondido en una fiesta de artistas, un ingeniero clandestino, un topo, una junta travestida, un nudo disfrazado de domingo, un pisapapeles pop, un chicle de acero cincado, un souvenir...

A strange joke by the devil, the bonfire of the vanities, a lost object, a dramatic grimace, technique under makeup, a stowaway hiding at a party of artists, a clandestine engineer, a mole, a transvestite joint, a knot disguised as a Sunday, a pop paper-weight, galvanized-steel chewing gum, a souvenir...



Reconocido arquitecto y crítico. Un gallego en Madrid. A veces lo uno y a veces lo otro. Un arquitecto que no ha inventado nada, un crítico que no critica a nadie y un artista que no ejerce. Un arquitecto que reúne lo que ve, que vomita lo que vive, que no piensa, defeca. Un crítico de sí mismo y un artista sin quererlo. Alguien que avanza retrocediendo, como los remeros. Que prefiere bajar los peldaños de espaldas a subirlos uno a uno. Alguien que mira al revés, hacia dentro. Lucha por que su primera obra no sea la mejor, sino la peor. Amigo del error y de lo feo. Un hombre que sospecha, a menudo, de lo bello, que navega lejos, muy lejos, de la vanguardia.

He is a well-known architect and critic. He is a Galician living in Madrid. At times, he is one thing. At times, he is the other. He is an architect who has invented nothing, a critic who criticizes no one, and an artist who does not practice. An architect who gathers what he sees, who vomits what he lives, one who does not think but defecates. Critical of himself, an involuntary artist. One who makes progress by moving backwards, like a rower does. One who would rather go down steps with his back turned then climb steps one by one facing forward. One who looks backwards and inwards. He struggles for his first work not to be the best, but the worst. He is a friend of the erring and the ugly, a man who often suspects beauty. He is a man who sails away, far away, from the avant garde.

Película que hayas visto más de cinco veces.

El príncipe de Zamunda.

Un disco.

Cualquiera de Burning. *Desnudo en el Joy*

Si fuera un personaje de ficción, sería...

Superlópez.

El plan perfecto. Unas copas y algunos amigos y un poquito de Rock and Roll...

Un objeto para llevarse a una isla desierta.

Un revolver..

Defecto que más le gusta de sí mismo.

¿Defecto?, ¿Qué defecto?.

Una bebida. Dyc.

Un truco que nunca falla.

Decir “tiene buena pinta” cuando en realidad te parece una porquería..

Olor preferido. Gasolina.

En su frigorífico siempre hay... Hielo.

Un rincón (secreto) para desconectar.

Bar “El Escalón”.

El mejor invento. Las puertas.

Su última locura. Presentarme a la Academia de España en Roma.

A film you have seen more than five times.

Coming to America.

A record.

Any record by Burning. *Desnudo en el Joy.*

If you were a fictional character, you would be... Superlópez

The perfect plan. A few drinks with some friends and a bit of rock ‘n’ roll...

An object to bring to a desert island.

A revolver.

The defect that you like the most about yourself. A flaw? What flaw?

A drink. Whisky DYC.

A trick that never fails. Saying “it looks good” when, in fact, you think it sucks...

Favorite smell. Gasoline.

In your fridge there is always... Ice.

A (secret) place to get away.

“El Escalón” Bar.

The best invention. Doors

The last crazy thing you’ve done.

Applying at the Spanish Academy in Rome

Provisionalidad permanente

Permanent temporariness

Este trabajo es un homenaje a un *genial analfabeto*¹, Nicola Zabaglia², y a todos los geniales analfabetos que hoy, con una extraordinaria inteligencia natural, son capaces de mantener en pié la arquitectura de todo un imperio. Se pretende poner en valor la ingeniería doméstica, las soluciones elementales que resuelven de manera provisional las debilidades de la arquitectura. Una provisionalidad que en Italia se ha convertido en algo permanente.

¹ Subtítulo de un folleto divulgativo de Anna María Corbo. *Nicola Zabaglia, un geniale analfabeta*, Roma 1999.

² Fue un albañil que trabajó en la Basílica Vaticana durante la primera mitad del siglo XVIII y cuyas realizaciones para auxiliar en la restauración se recogieron en un libro estampado en 1743. En 2005 Juan Bordes rescata esta edición en un documento titulado CASTELLI E PONTI, editado por el Instituto Juan de Herrera, sirviéndome de apoyo para esta nueva lectura contemporánea de los trabajos de consolidación estructural.

This work pays homage to an “illiterate genius”¹, Nicola Zabaglia², and to all the illiterate geniuses nowadays who are able to keep the architecture of an entire empire standing and they do it with outstanding natural intelligence. The aim is to highlight the value of domestic engineering: basic solutions that temporarily solve the weaknesses in architecture. This temporariness has become permanent in Italy.

¹ Subtitle from an informative leaflet by Anna María Corbo, *Nicola Zabaglia, un geniale analfabeta*, Rome 1999

² He was a construction worker who worked at Saint Peter’s Basilica during the first half of the 18th century. His works aiming at helping with the restoration were put together in a book printed in 1743. In 2005, Juan Bordes rescued this edition in a document entitled CASTELLI E PONTI, edited by the Instituto Juan de Herrera. This document has helped me with this new contemporary interpretation of the works on structural consolidation.











Juancho Arregui

13

Tempietto Anti Stress

CARACTERÍSTICAS/DETAILS

Poliuretano. Pantone 545.
10cm Ø6,5cm
Polyurathane. Pantone 545.

PRECIO/PRICE

10 €

**¿Cansado de tanto orden,
perfección y belleza...?**

Ahora, con el nuevo **Tempietto Anti Stress,**
tendrás el poder de Bramante
en tus manos y podrás
**estrujar y deformar
el canon del Renacimiento**

**¡¡¡ No lo dudes
y compra ya
tu Tempietto
Anti Stress !!!!!**



**Do not hesitate
and get
your Anti-Stress
Tempietto
now!!!!**

**Are you tired of so much order,
perfection and beauty...?**

With the new **Anti-Stress Tempietto**
you will have Bramantes's power
in your hands and you will be able to
**squeeze and deform the
Renaissance canon**

**Muy pronto
en los mejores
establecimientos**

Arquitecto, vividor, trotamundos y escultor. Tras finalizar sus estudios de arquitectura decidió tomarse un año sabático. El azar y el destino hicieron que aquel tiempo acabara convirtiéndose en una década y medio mundo recorrido. Pero cansado ya de llevar una vida tan licenciosa y disoluta decidió estudiar por fin bellas artes y centrarse. Y parece que sí que lo ha conseguido, tal y como lo atestiguan su psiquiatra y los numerosos galardones que ha recibido a pesar de su corta carrera artística.

Architect, fond of the good life, globetrotter and sculptor. After studying architecture, he decided to take a sabbatical. But chance and fate made it last a decade and incorporated a trip halfway around the world. Tired of leading such a dissolute and licentious life, he finally decided to focus and study arts. And it looks like he made it, according to his psychiatrist and the many awards he has received despite his short career as an artist.

Película que hayas visto más de cinco veces.

El Gran Lebowski de los hermanos Coen.

Un disco. *Unknown pleasures* de Joy Division.

Si fuera un personaje de ficción, sería...

Dios.

El plan perfecto. Siempre con amigos.

Un objeto para llevarse a una isla desierta.

Mis gafas.

Defecto que más le gusta de sí mismo.

Todos.

Una bebida. Cualquiera con mucho hielo picado.

Un truco que nunca falla. Ser sincero.

Olor preferido. A gasolina de 98 octanos.

En su frigorífico siempre hay... Espacio.

Un rincón (secreto) para desconectar.

La bañera.

El mejor invento. La cama.

Su última locura. Presentarme a las Becas de la Academia de España en Roma.

A film you have seen more than five times.

The Big Lebowski by the Coen brothers.

A record. *Unknown Pleasures* by Joy Division.

If you were a fictional character, you would be... God.

The perfect plan. Always with friends.

An object to bring to a desert island.

My glasses.

The defect that you like the most about yourself. All of them.

A drink. Any drink with a lot of crushed ice.

A trick that never fails. Being honest.

Favorite smell. The smell of 98 octane fuel.

In your fridge there is always... Room.

A (secret) place to get away. A tub.

The best invention. The bed.

The last crazy thing you've done. Applying for a scholarship at the Spanish Academy in Rome.

Inscriptionum Latinarum

El proyecto plantea un acercamiento a la historia de San Pietro in Montorio a través de una colección de improntas de las numerosas epigrafías marmóreas que conforman la memoria de este lugar. Epigrafías que nos cuentan una historia y moldes que nos cuentan a su vez la historia de esas epigrafías.

The project presents an introduction to the history of San Pietro in Montorio through a collection of impressions of the numerous marble epigraphs that make up the memory of this place. These epigraphs tell us a story and the molds, in turn, tell us the history of the epigraphs.







...NTIFICEM
...HOLICOS
...DIVERSI
...YAM





Ignacio G. Galán

14

Desk informants Interior intruders

CARACTERÍSTICAS/DETAILS

4 modelos / 4 models.
20x20x20 cm y 30x30x60 cm

PRECIO/PRICE

150€



“Desk Informants/Interior Intruders” son complementos para la personalización del escritorio y reflexionan sobre las lógicas de la personalización en los regímenes circulatorios contemporáneos. Los objetos que construyen nuestros interiores funcionan como nodos en redes de información, de materia y de capitales. No constituyen los espacios que habitamos como ámbito de privacidad, sino que contribuyen a socializar estos espacios, uniendo decisiones personales con regímenes de producción, necesidades fisiológicas individuales con paranoias colectivas “DI/II” han sido diseñados y contruídos por Ignacio G. Galán y José Ahedo.

“Desk Informants/Interior Intruders” are devices for the personalization of the desk and reflect on the logics of personalization in contemporary circulating regimes. The objects that build our interiors perform as nodes in networks of information, matter and capital. They no longer constitute the spaces we inhabit as a privileged realm of privacy, but rather socialize these spaces, bringing together personal decisions with production regimes, individual physiological needs and collectively built paranoia. “DI/II” have been designed and built by Ignacio G. Galán y José Ahedo.

Ignacio G. Galán es arquitecto y candidato a PhD en la Universidad de Princeton, donde desarrolla su investigación sobre la circulación de interiores arquitectónicos en Italia en las décadas centrales del S. XX. Participa como crítico, escritor, comisario y profesor en diferentes plataformas y recientemente ha participado de la 14 Exposición Internacional de Arquitectura de la Biennale di Venezia, por invitación del comisario general Rem Koolhaas.

Ignacio G. Galán is an architect and PhD candidate at Princeton University where he is currently developing a research on the circulation of architectonic interiors in Italy during the central decades of the 20th century. He participates as critic, writer, curator and professor in different platforms and he has recently taken part in the 14th International Architecture Biennale in Venice by invitation of the general curator Rem Koolhaas.

Película que hayas visto más de cinco veces. *Todo sobre mi madre*, de Almodovar. "Porque una es más auténtica cuanto más se parece a lo que ha soñado de si misma."

Un disco. *The suburbs*, de Arcade Fire.

Si fuera un personaje de ficción, sería... *Frances Ha*.

El plan perfecto. Alguno que implique una bici y un picnic.

Un objeto para llevarse a una isla desierta. ¿Un libro?

Defecto que más le gusta de sí mismo. Nunca hice una entrevista de trabajo y he conseguido obviar esta pregunta hasta hoy.

Una bebida. Una cerveza, lager si me preguntan: *Sam Adams* en Boston, *Brooklyn Lager* en NYC

Un truco que nunca falla. Si lo supiera... Trabajar suele funcionar.

Olor preferido. El del café por la mañana.

En su frigorífico siempre hay... Desayuno.

Un rincón (secreto) para desconectar. El tren, u otro lugar en movimiento.

El mejor invento. Skype, seguro, si es que cuenta como invento.

Su última locura. ¿Ir a Roma?

A film you have seen more than five times. Almodovar's *All About My Mother*: "Because you are more authentic the more you resemble what you've dreamed of being"

A record. *The Suburbs* by Arcade Fire.

If you were a fictional character, you would be... *Frances Ha*.

The perfect plan. One involving a bike and a picnic.

An object to bring to a desert island. A book?

The defect that you like the most about yourself. I've never done a job interview so I've managed to avoid this question until today.

A drink. A beer, lager. If you ask me: *Sam Adams* in Boston, *Brooklyn Lager* in NYC

A trick that never fails. Working usually goes well.

Favorite smell. The morning coffee.

In your fridge there is always... Breakfast.

A (secret) place to get away. A train, or any other moving space.

The best invention. Skype, for sure, if that counts as an invention.

The last crazy thing you've done. Not knowing what that really means.

A la vez que se construyó la noción de privacidad, y de manera creciente a lo largo del S. XX, los espacios interiores que habitamos perdieron la estabilidad de sus límites al enredarse en procesos culturales y económicos que explotaron la estabilidad de sus límites. Y sin embargo, estos interiores siguieron congregando diferentes colectivos, y estableciendo sistemas de inclusión y de exclusión, si bien ya no necesariamente a través de la manifestación física de sus límites.

“Interior networks, Italian habitations” reflexiona sobre los interiores reales y ficticios que se construyeron simultáneamente en Italia durante el final de los años 1920 y los primeros 30. Redes culturales y materiales unían locales rurales con Nueva York y Addis Abeba, distribuciones de mobiliario sugeridas en *Il Corriere della Sera*, objetos expuestos en los grandes almacenes *La Rinascente*, y escenarios construidos en *Cinecittà*. Esta investigación evidencia la compleja matriz de espacios que se superponen en la construcción del habitar italiano durante este periodo.

Contemporaneous to the construction of privacy and increasingly throughout the 20th Century, the interior became entangled with different cultural and economic processes exploding the stability of its boundaries. And still, interiors continued to bring together different constituencies and manage systems of inclusion and exclusion in forms exceeding their physical delimitations alone.

“Interior networks, Italian habitations” reflects on the real and imagined interiors built simultaneously in the late 1920s and the 1930s in Italy. Different interiors were linked within cultural and material networks reaching from rural settings to New York and Addis Abeba, from arrangements suggested in *Il Corriere della Sera*, to objects on display in *La Rinascente*, to stages shot in *Cinecittà*. This research displays the complex array of spaces overlapping in the construction of an Italian habitation throughout the period.



FUORI!
 Questo è Italian design

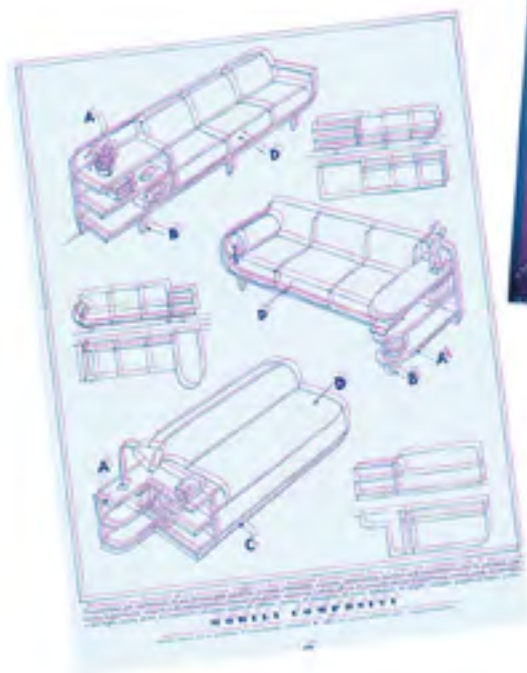

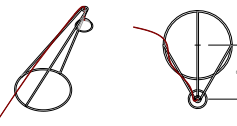
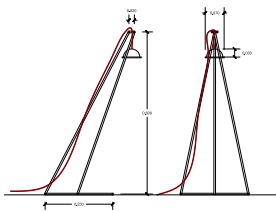
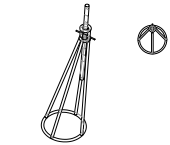
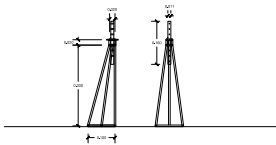
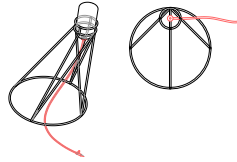
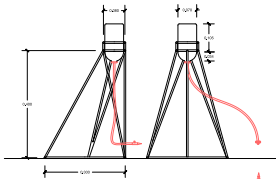
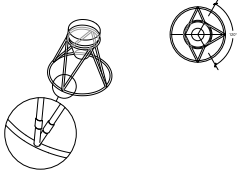
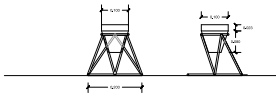







Isabel Banal

15

Tots els camins porten a Roma. All roads lead to Rome

COLECCIÓN/COLLECTION

Sampietrini. 16modelos
Sampietrini. 16models

CARACTERÍSTICAS/DETAILS

Escayola con incisión. 11x11x22cm
Incised plaster.

PRECIO/PRICE

100€

Sampietrini es el nombre que reciben los adoquines que pavimentan las calles de Roma (parece ser que porque se utilizaron por primera vez en la *Piazza di San Pietro*). Aunque solo vemos una de sus caras es una piedra tallada, con una fuerte presencia objetual, y desde que estoy aquí me remiten a la cantera de basalto de mi pueblo, donde se hacían adoquines...

La edición está realizada a partir de un molde hecho a un *sampietrino* real, y en cada uno se ha gravado una palabra que se corresponde con algunas de las tipologías que reciben en Roma sus calles: *via, vicolo, viale, piazza, piazzale, corso, largo, borgo, ponte, lungotevere, circonvallazione, rampa, clivo, salita, passeggiata, scalinata*.

Sampietrini is the name given to the paving stones in the streets of Rome (apparently because they were first used in the *Piazza di San Pietro*). Although we can only see one of its sides, it is a carved stone object with a strong presence. Ever since I got here, they remind me of the basalt quarry in my hometown, where they made paving stones...

The pieces were cast in a mold made with a real *sampietrino* and each piece has been engraved with a word that corresponds to some of the street types in Rome: *via, vicolo, viale, piazza, piazzale, corso, largo, borgo, ponte, lungotevere, circonvallazione, rampa, clivo, salita, passeggiata, scalinata*.



Isabel Banal

www.isabelbanalx.com

Isabel Banal i Xifré nacida en Castellfollit de la Roca, un pequeño pueblo de la zona volcánica de la Garrotxa (Girona), el 21 de marzo de 1963.

Combina las tareas de artista visual y de profesora en la *Escola Massana de Barcelona, Centro de Arte y Diseño*.

Sus orígenes han impregnado su trabajo: la relación con la naturaleza y el mundo rural, la tradición de la pintura paisajista de la *Escola d'Olot*, la miniaturización de los *pessebres*... llevándola a reflexionar sobre la representación del paisaje y su consumo.

En su trayectoria ha sido una constante la utilización de materiales naturales y su combinación con elementos vinculados al mundo de la creatividad y de lo cotidiano; donde el color blanco siempre ha estado muy presente...

Isabel Banal i Xifré was born in Castellfollit de la Roca, a small town in the volcanic area of Garrotxa (Girona), on 21 March, 1963.

She is both a visual artist and a professor at the *Escola Massana de Barcelona, Centro de Arte y Diseño*.

Her origins have pervaded her work: the relationship with nature and the rural world, the tradition of landscape painting from the *Escola d'Olot*, the miniaturization of *pessebres* ... leading her to reflect on the representation of landscape and the consumption of it.

Using natural materials and combining them with elements related to the creative world and to everyday life have been a constant throughout her career. And white color has always been present...

Tutta Roma. Contemplando instantáneas

Tutta Roma. Contemplating Snapshots

“Viajamos más rápido, más a menudo, más lejos, aunque en lugar de recuerdos volvemos con fotos.”

– *No lectura*, Wislawa Szymborska

El proyecto *Tutta Roma* parte de un método de trabajo concreto y pautado: consultar y leer guías turísticas sobre la ciudad, visitar los lugares reseñados, permanecer en ellos y observar, realizando dibujos y anotaciones. Posteriormente, una vez en el estudio, se procede a borrar las páginas del bloc y archivar los restos de goma.

“We travel faster, farther, more often, but we bring back slides instead of memories.”

– *Nonrequiredreading*, by Wisława Szymborska

The *Tutta Roma* project comes from a particular and scheduled working method: using and reading the city guidebooks, visiting the places reviewed in them, spending some time there and observing while making drawings and notes. Then, once in the studio, the pages in the notebook are erased with a rubber eraser and, finally, the eraser dust is filed.



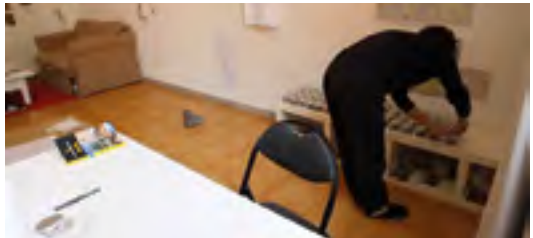
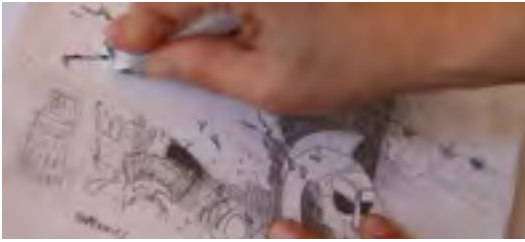

Video © Javier Cardenete



De Visita obligada I. Must-see I

COLECCIÓN/COLLECTION

De Visita obligada I

CARACTERÍSTICAS/DETAILS

Tallas: P,M,G /Edición 30Unidades
Sizes: S,M,L /Edition 30units

PRECIO/PRICE

30€

En la parte frontal de la camiseta se reproducen, a tamaño real, una serie de guías turísticas de Roma. Estas guías contienen *toda la información e imágenes sobre la ciudad*. Así, parodiando las camisetas que se pueden encontrar en las tiendas de “souvenirs”, esta pieza contiene y nos permite llevar encima la ciudad entera.

A series of guidebooks for Rome are reproduced, at actual size, in the front of the Tshirt. These guides contain all the information and images of the city. In this way, parodying the Tshirts that one can normally find in “souvenir” stores, this piece contains the entire city and lets you carry it on your person.

De Visita obligada II. Must-see II

COLECCIÓN/COLLECTION

**In Loco. 5 modelos: *Tempieto,*
Fontana de Trevi, Capilla Sixtina,
*Colosseo, Pantheon***

CARACTERÍSTICAS/DETAILS

18cm / Edición 50uds
18 cms / Edition 50units

PRECIO/PRICE

5€

El lápiz es una referencia al acto de dibujar y de escribir, acciones que estoy realizando diariamente en Roma con el proyecto *Tutta Roma*, y que demandan tiempo y atención. La frase impresa en cada uno nos remite a un lugar emblemático de la ciudad y quiere evidenciar la rapidez del consumo de esos espacios y de sus imágenes.

Pencils are a reference to the act of drawing and writing. These are my everyday activities in Rome with the *Tutta Roma* project and they demand time and attention. The printed phrase on each of them refers us to a landmark of the city and aims to emphasize the speed at which these spaces and their images are consumed.

De Visita obligada III. Must-see III

COLECCIÓN/COLLECTION

Colosseo

CARACTERÍSTICAS/DETAILS

15x80cm / Edición 100uds
15x80cm / Edition 100units

PRECIO/PRICE

25€

La imagen del Coliseo es omnipresente en Roma, posiblemente sea el monumento más reproducido. Esta tira de postales hace patente esta presencia y a la vez juega con el tema del cambio de escala, creando en cada una de las fotografías una relación del Coliseo con la mano. Acompaña a las postales una cita extraída de *Viaje a Italia* de J.W. Von Goethe en la que habla de la grandiosidad de esta ruina.

The image of the Coliseum is omnipresent in Rome. It is possibly the city's most reproduced monument. This postcard strip makes that presence evident while playing with the theme of scale change. In this way, it creates a relationship between the Coliseum and our hands in each of the photographs. The postcards come with a quote from J. W. von Goethe's *Italian Journey* in which he speaks of the grandeur of the Coliseum ruins.



①



②



③



ALEX + M + J + M

KILYKAT

AMELIA

LUZ
MILLO
ALVARO
ALDO

SHAN



Mar Hernández

16

L'ultimo pranzo dei borsisti

CARACTERÍSTICAS/DETAILS

Impresión digital sobre tela.
Digital printing on clothe.
220x 120cm

PRECIO/PRICE

100€

Este objeto está realizado a partir de los fotogramas de una serie de videos que comencé en 2010. La videoinstalación resultante jugaba con la idea de proyectar un acontecimiento pasado en el mismo lugar donde ocurrió, en este caso en la mesa. El producto derivado de esta obra para la tienda, sería un mantel impreso sobre tela. Con este objeto se juega con la idea de simultanear dos estratos de tiempo diferentes de un ritual tan cotidiano como la comida.

This item is made with the frames of a series of videos that I began in 2010. The resulting video-installation toyed with the idea of projecting a past event in the same place where it happened, in this case, on the table. For the shop, the derivative product of this piece would be a printed tablecloth. This object toys with the idea of combining two different time stages of the everyday ritual of having a meal.



Artista multidisciplinar que se mueve entre el mundo del grabado tradicional y la gráfica expandida. Obsesionada con los espacios en estado de abandono, no te extrañes si paseas con ella por la calle y se queda parada mirando a través del cristal sucio de un escaparate decadente. Según los críticos, ha conseguido en su obra lo que Juan Muñoz decía que era imposible: representar el presente y la muerte, “llegar a ellas por ausencia”.

She is a multidisciplinary artist who moves between the world of traditional engraving and expanded graphics. She is obsessed with abandoned spaces – do not be surprised if you are walking down the street with her and she suddenly stops to stare into a dirty piece of glass from a decadent shop window. According to critics, she has achieved with her work what Juan Muñoz said was impossible: to represent present and death “by their absence.”

Película que hayas visto más de cinco veces.
El Jovencito Frankenstein.

Un disco. *Omega de Enrique Morente.*

Si fuera un personaje de ficción, sería...
Anita Ekberg para revivir la famosa escena de *La Dolce Vita* en la Fontana de Trevi.

El plan perfecto. Comer un domingo spaguettis con langosta en *L'Isola Sarda*, un auténtico restaurante italiano sin turistas.

Un objeto para llevarse a una isla desierta.
No podría sobrevivir con un sólo objeto.

Defecto que más le gusta de sí mismo.
La lentitud.

Una bebida. Peroni.

Un truco que nunca falla. Los trucos del “Mago Guarda” en el Trastevere.

Olor preferido. El aroma salino que se percibe cuando te estás acercando a la costa.

En su frigorífico siempre hay...
Tomates y sobres de ensalada a montones.

Un rincón (secreto) para desconectar.
Si te lo cuento se llenará de gente...

El mejor invento. La cámara fotográfica.

Su última locura. Dibujar sombras de muebles antiguos de la Academia.

A film you have seen more than five times.
The Young Frankenstein.

A record. *Omega* by Enrique Morente.

If you were a fictional character, you would be... Anita Ekberg to relive the famous scene of *La Dolce Vita* in the Fontana di Trevi.

The perfect plan. To eat spaghetti with lobster at *L'Isola Sarda*, an authentic tourist-free Italian restaurant on a Sunday.

An object to bring to a desert island.
I couldn't live with only one object.

The defect that you like the most about yourself. To be slow.

A drink. Peroni

A trick that never fails. The tricks of the Magician “Guarda” in the Trastevere.

Favorite smell. The smell of salt in the proximity of the coast.

In your fridge there is always...
Tomatoes and salad bags galore.

A (secret) place to get away.
If I tell you, it will get crowded...

The best invention.
The photographic camera.

The last crazy thing you've done. To draw the shadows of antic furniture in the Academy.

Estratos de lo doméstico

Strata of daily life

En una ciudad como Roma, donde toda la atención del visitante se centra en las ruinas monumentales de su pasado glorioso, otro tipo de lugares que se encuentran a punto de desaparecer están pasando desapercibidos. Estos lugares son espacios que se han quedado obsoletos, ruinas del pasado reciente de Roma, que permanecen a la sombra de las ruinas majestuosas, desinfectadas para su explotación turística. Durante mi estancia en Roma intento rescatar del olvido estos espacios mediante la reconstrucción de una memoria alternativa a través de la intervención gráfica y la representación simbólica de distintos estratos de tiempo acumulados en un mismo lugar, desde un único punto de vista. Además, he tenido la oportunidad de acceder al interior de algunas casas romanas, pudiendo observar diferentes maneras de habitar un espacio según el estrato social de sus dueños.

In a city like Rome, where every visitor's attention focuses on the monumental ruins of a glorious past, other types of places that are about to disappear go unnoticed. These places are spaces that have become obsolete. They are the ruins of Rome's recent past, which remain in the shadow of the majestic ruins that have been sanitized for tourism exploitation.

During my stay in Rome, I am attempting to rescue from oblivion these spaces. And I am trying to do so by rebuilding an alternative memory through the graphic intervention and symbolic representation of different stages of time, accumulated in one place and from a single point of view. Also, I have had the opportunity to visit some Roman houses and observe different ways of inhabiting a space according to the social status of their owners...





Estratos de lo doméstico I. Strata of dayly life I

Estratos de lo doméstico II. Strat of dayly life II



Équipage d'un jour

CARACTERÍSTICAS/DETAILS

Bolso de tela de algodón serigrafiado.
Silkscreened tote bag.

PRECIO/PRICE

15€

Equipage d'un jour es un grabado al aguafuerte que está inspirado en las láminas que componen la enciclopedia editada en Francia entre los años 1751 y 1772 por Denis Diderot y Jean d'Alembert: *Encyclopédie ou Dictionnaire raisonné des sciences, des arts et des métiers*.

Equipage d'un jour is an etching inspired in the images of the encyclopedia that was published in France between 1751 and 1772 by Denis Diderot and Jean d'Alembert: *L'Encyclopédie ou Dictionnaire des sciences, des arts et des métiers*. In this case, I have classified the contents of my bag following the same visual structure of these images of the 18th century.

Agenda de conceptos. Agenda of concepts

CARACTERÍSTICAS/DETAILS

Libro de artista.
Artist book

PRECIO/PRICE

No está en venta
Not on sale



Los conceptos de mi obra a un click. Cada apartado de la agenda es una letra por la que comienza un concepto vinculado con mi trabajo. En ese apartado aparecerá la palabra y un dibujo que explica gráficamente el concepto. The concepts of my work at a click. Each item of the agenda starts with the first letter of a concept related to my art work: a word and a drawing that explains the concept.



#2



Javier Cardenete

17

KinoPanoRoma

CARACTERÍSTICAS/DETAILS

70x12,5cm

PRECIO/PRICE

10€

Indicaciones: Lea el código QR con su dispositivo móvil. Es necesaria conexión a internet. Es necesaria una aplicación lectora de códigos QR, disponibles y gratuitas en su *App store*.

Instructions: please read the QR code with your device. Internet connection is required. A QR reader app is required, available and free in your App store.



Ejemplo de las deficiencias de un sistema educativo que permitió a los hijos menores de familias numerosas y humildes acceder a estudios universitarios y adquirir una formación y cultura por encima de las posibilidades de su clase.

Example of the deficiencies of an education system that allowed the younger children of humble large families to have access to university studies and to acquire an education and cultural preparation above the possibilities of their social class.

Película que hayas visto más de cinco veces.
Tengo que ver tantas películas que no puedo ver una tantas veces.

Un disco. *Lift your skinny fists like antennas to heaven* de Godspeed You! Black Emperor.

Si fuera un personaje de ficción, sería...
Cualquier personaje de Bill Murray...

El plan perfecto. Problema>>>solución.

Un objeto para llevarse a una isla desierta.
Lápiz y papel.

Defecto que más le gusta de sí mismo.
Que no sé qué pasará mañana... y es genial no saberlo.

Una bebida. Algún vino de esos que te pueden hacer llorar.

Un truco que nunca falla. Ganar/ganar o no hay trato...

Olor preferido. El que tiene por las mañanas.

En su frigorífico siempre hay... Vacío existencial.

Un rincón (secreto) para desconectar.
Cualquier playa, (si tiene que ser secreta, pues cualquier playa secreta)

El mejor invento. La codificación-decodificación de información y su registro.

Su última locura. Comprar a distancia una Black Magic Cinema de 2.5K y que me la roben en Roma.

A film you have seen more than five times.
I have to see so many of them that I can't see just one that many times.

A record. *Lift Skinny Fists Like Antennas to Heaven* by Godspeed You! Black Emperor.

If you were a fictional character, you would be...
Any of the characters Bill Murray has played.

The perfect plan. Problem >>> solution.

An object to bring to a desert island.
Paper and pencil.

The defect that you like the most about yourself. The fact that I do not know what will happen tomorrow... and it's great not to know.

A drink. One of those wines that can make you cry.

A trick that never fails. Winning/winning or there is no deal.

Favorite smell.
My partner's smell in the morning.

In your fridge there is always...
Existential emptiness.

A (secret) place to get away.
Any beach (if it has to be secret, then my answer is any secret beach).

The best invention. Information encoding-decoding and its registration.

The last crazy thing you've done. A distance purchase of a Black Magic Cinema Camera of 2.5K and then I had it stolen in Rome.

Si de pronto supieras que todo lo que conoces y amas desaparecerá en tres días. Si de repente tomaras conciencia de que eres un cúmulo de átomos que siempre han estado ahí. Si encontrases un muro, una barrera que te aísla de todo lo que consideras que es tu vida o que te hace como persona y tu cuerpo queda del otro lado. ¿Qué harías? ¿Cómo lo expresarías? Lo he planteado y filmado, sin artificios, bruto, seco, crudo, sin trucos de postproducción, casi documental... pero para ciertas cosas las palabras no funcionan... o no hablan el lenguaje que hace falta.

If you suddenly learned that everything that you know and love will disappear in three days. If you had a sudden realization that you are just a cluster of atoms that has always been there. If you found a wall, a barrier that isolates you from all the things you consider to be your life or things that make you as a person and your body is on the other side. What would you do? How would you express that?

I presented it and filmed it, without artifice, raw, dry, without postproduction tricks, almost documentary... But for certain things words do not work... Or do not speak the language that is needed....





Columna coreográfica post-trajana

Post-Trajan choreographic column

CARACTERÍSTICAS/DETAILS

Fotogramas impresos sobre material translúcido
adaptable a lámparas cilíndricas.
40cm alto. 10,5cm Ø
Frames printed on translucent material for cylindrical
lamps.
40cm height. 10,5cm Ø

PRECIO/PRICE

100€







Javier Moreno

18

Cajita para un nómada. Little box for a nomad

CARACTERÍSTICAS/DETAILS

Caja de música para crear tus propias melodías.
A music box to create your own melodies.
PVC y metal. 7,5x2,5 cm.

PRECIO/PRICE

30€

Con esta caja de música mecánica podrás crear tu propia melodía en pocos minutos. Solo tienes que perforar los agujeros correspondientes sobre la partitura de papel y darle a la manivela. ¡Fácil y divertido!
La caja de música incluye tres tiras de papel en blanco para componer tu canciones y también uno con la melodía de cumpleaños feliz. Un regalo genial para músicos.

With this mechanical music box you will be able to create your own melody in just a few minutes. You just have to punch the corresponding holes on the paper provided and turn the handle. It is easy and fun!
This music box comes with three strips of paper for you to compose your songs and one extra strip with the tune of Happy Birthday. A great gift for musicians.



Javier Moreno, Contrabajista, compositor, improvisador y nómada por vocación, inercia y destino, nacido el 19 de marzo de 1976, y residente Nueva York.

Javier Moreno, composer, double bass player, improviser and vocational nomad by force of inertia and destiny. He was born on 19 March 1976 and lives in New York.

Película que hayas visto más de cinco veces.
La Naranja mecánica.

Un disco. *Bitches Brew* de Miles Davis

Si fuera un personaje de ficción, sería...
Pepe Carbalho.

El plan perfecto. Cena en el *Madiba* de Fort Green (Brooklyn).

Un objeto para llevarse a una isla desierta.
Contrabajo.

Defecto que más le gusta de sí mismo.
Mi despiste.

Una bebida. Marqués de Riscal.

Un truco que nunca falla. Pentatónica por cuartas.

Olor preferido. Patchuli.

En su frigorífico siempre hay... Calabacín.

Un rincón (secreto) para desconectar.
El lago de las tortugas de Prospect Park.

El mejor invento. La guitarra.

Su última locura.
Conocer a mi novia en el metro e irme a vivir a Buenos Aires a los dos meses.

A film you have seen more than five times.
A Clockwork Orange.

A record. Miles Davis's *Bitches Brew*.

If you were a fictional character, you would be... *Pepe Carbalho* (private detective from a series of novels describing and criticizing Spanish society from the late twentieth century).

The perfect plan. Dinner at *Madiba*, in Fort Green (Brooklyn).

An object to bring to a desert island.
A double bass.

The defect that you like the most about yourself. My cluelessness.

A drink. Marqués de Riscal wine.

A trick that never fails. Pentatonic in fourths.

Favorite smell. Patchouli.

In your fridge there is always... Zucchini.

A (secret) place to get away. The turtle lake in Prospect Park.

The best invention. The guitar.

The last crazy thing you've done.
Meeting my girlfriend on the subway and going to Buenos Aires to live with her after two months only.

Aire y concierto para nómadas

Air and a concert for nomads

Magia y melodía. Dejar de estar para convertirse en partir. Música: eterno viaje del pecho al infinito.

Magic and melody. Stop being to transform into leaving. Music: eternal journey from your chest to the infinite.





ilustración © Federico Pazos | foto © Javier Cardenete







Carmen Castañón

19

Toalla Santa. Holy Towel

CARACTERÍSTICAS/DETAILS

Toalla de ducha o playa -
180x82cm.
Toalla de mano - 40x60cm.
Shower towel or beach towel -
180x82cm.
Small towel - 40x60cm.

PRECIO/PRICE

50€

José tomó entonces el cuerpo de Jesús, lo envolvió en una sábana limpia y lo colocó en el sepulcro nuevo que se había hecho excavar en la roca.

— (Mateo 27:57-66)

Joseph took the body of Jesus, wrapped it in a clean linen cloth and placed it in his own new tomb, which he had hewn in the rock.

— (Matthew 27:57-66)



Carmen Castañón

Soy escenógrafa porque me gusta ser turista, no ser de ninguna parte. A otros efectos nació y estudié, por supuesto. Trabajo en el escenario inventando lugares fugaces. Una escenografía es un espacio que tú puedes ver, pero no tocar y que seguramente nunca volverás a visitar. Bien, pues ese es mi país.

I am a stage designer because I like to be a tourist and being from nowhere. Apart from that I was born and I studied, of course. I work on a stage of evanescent spaces. A set is a place that you can see but not touch and that most probably will not visit again. Well, that's my country.

Película que hayas visto más de cinco veces.

Grease.

Un disco. *Pelleas et Melisande* o cualquier otra cosa de Gabriel Fauré.

Si fuera un personaje de ficción, sería...

Carmen de Bizet.

El plan perfecto. Una isla desierta

Un objeto para llevarse a una isla desierta.

Un hombre objeto, con navaja suiza.

Defecto que más le gusta de sí mismo.

Me gusto enfadada y me enfado mucho.

Una bebida.

Tinto, del tiempo con mucho cuerpo.

Un truco que nunca falla.

Irse sin que lo noten.

Olor preferido. Frío seco

En su frigorífico siempre hay... Luz?

Un rincón (secreto) para desconectar.

Esa isla que decías.

El mejor invento. La Opera.

Su última locura.

Prepararme para la próxima.

A film you have seen more than five times.

Grease.

A record. *Pelleas et Melisande* or anything by Gabriel Fauré.

If you were a fictional character, you would be... Bizet's *Carmen*.

The perfect plan. A desert island.

An object to bring to a desert island.

An object-man, with a Swiss Army knife.

The defect that you like the most about yourself. I like myself when I'm angry and I get very angry.

A drink.

Room-temperature, full-bodied red wine.

A trick that never fails. Leaving without people noticing.

Favorite smell. Dry cold.

In your fridge there is always... Light?

A (secret) place to get away.

That island you said.

The best invention. The opera.

The last crazy thing you've done.

I've prepared for the next one.

España en la Ópera de Roma

Spain at the Rome Opera House

Investigación para tesis doctoral: “Las óperas de temática española en el teatro de la Ópera de Roma, la imagen de España a través de las escenografías”

Por el teatro de la Opera de Roma han pasado grandes escenógrafos desde que abriera sus puertas como teatro municipal en 1927, ha dado cabida a experimentos vinculados a todas las corrientes artísticas, a producciones de otros países y a artistas de otras disciplinas.

El nuestro es el país después de Italia en el que se ambientan más cantidad de óperas, unas 150 a lo largo de la historia, desde 1927 Roma ha visto 74 producciones diferentes, traducidas en 74 maneras diferentes de ver España. Me interesa profundizar en los distintos lenguajes utilizados para expresar las mismas cosas y en los gustos del público a través de su historia.

Durante mi estancia en la Academia recopiló toda la información posible sobre estos espectáculos en el archivo del Teatro y colaboro especialmente en el escenario en los montajes vinculados a mi investigación.

Research for doctoral thesis: “The Spanish-themed operas at the Rome Opera House, the image of Spain through scenery”

Great set designers have worked at the Rome Opera House since it opened its doors as a municipal theater in 1927. This theater has given room for experiments related to all artistic currents, for productions of other countries and artists from other disciplines.

After Italy, Spain is the country where most operas are set: 150 operas throughout history. From 1927, Rome has seen 74 different productions, translated into 74 different ways to see Spain.

I am interested in studying, in greater depth, the various languages used to express the same things and the public's tastes throughout history.

During my stay at the Academy, I am collecting all possible information about these shows in the archive of the Theater and I am especially collaborating on stage in productions related to my research.

Morte Rossa

CARACTERÍSTICAS/DETAILS

Copa de vino individual para beber solo y despacio.
Single glass of wine to drink by yourself and slowly

PRECIO/PRICE

15€



La *Morte Rossa*, era una forma de suicidio, entre los patricios romanos.

Cortarse las venas en el agua caliente e ir dulcemente desvaneciéndose en una piscina rosada era la mejor manera de enfrentarse a la muerte.

Llena tu copa de vino *rosato* de Tarquinia en la localización que aparece en el posavasos y reflexiona sobre el valor de la vida.

La *Morte Rossa* was a form of suicide among the Roman patricians.

Slitting one's wrists in hot water and fading into a pink pool was the best way to face death.

Fill your glass with Tarquinia Rosato wine at the location specified in the coasters and reflect on the value of life.

Juego barroco. Baroque Game

CARACTERÍSTICAS/DETAILS

Cada juego contiene 16 cubos de piedra (4x4cm)
Edición limitada a 10uds.

...

PRECIO/PRICE

30€

30€

La arquitectura barroca nace ligada al juego, al drama, al ritmo y a lo efímero. Cuando resulte aburrido usar la fórmula del equilibrio renacentista tras completar infinitamente las 6 iglesias correctas juguemos a proyectar nuestro edificio ideal, o dejemos que lo haga el desorden.

Baroque architecture was born linked to the game, the drama, the rhythm and the ephemeral. When we get bored of using the formula of Renaissance equilibrium, after infinitely completing the right six churches, let's play and try to project our ideal building, or let's just let the mess do it instead.







Giuseppe Vigolo

20

MADE IN ITALY

Alma. Soul

CARACTERÍSTICAS/DETAILS

Cubo de plexiglás grabado
15x15x15cm
Engraved plexiglass cube
15x15x15cm

PRECIO/PRICE

50€



Giusseppe Vigolo

Nacido en Valdagno, Vicenza (Italia) el dieciocho de marzo de 1979. Es un grabador.

Born in Valdagno, Vicenza (Italia) 18th March 1979. He is an Engraver.

Película que hayas visto más de cinco veces.

Full Metal Jacket

Un disco. *Bullet in a Bible*, Green Day

Si fuera un personaje de ficción, sería...

Cualquiera siempre que inventado por Tim Burton.

El plan perfecto. En la noche.

Un objeto para llevarse a una isla desierta.

Cubeta y pala (pero también un signo "No molestar").

Defecto que más le gusta de sí mismo.

Ser tercamente italiano

Una bebida. Mojito.

Un truco que nunca falla. ()

Olor preferido. El olor de la satisfacción

En su frigorífico siempre hay... Pedazos de mi enemigo.

Un rincón (secreto) para desconectar.

En el tejado de la casa.

El mejor invento. La rueda.

Su última locura. Ir a Madrid en el coche y volver sin comer el bocadillo con calamares la última vez.

A film you have seen more than five times.

Full Metal Jacket.

A record. *Bullet in a Bible*, Green Day.

If you were a fictional character, you would be... Any long as invented by Tim Burton.

The perfect plan. At night.

An object to bring to a desert island.

Pail and shovel (but also a "Do not disturb" signboard)

The defect that you like the most about yourself. To be obstinately Italian

A drink. Mojito.

A trick that never fails. ()

Favorite smell. From her.

In your fridge there is always... Pieces of my enemy

A (secret) place to get away.

The roof of my house

The best invention. The wheel

The last crazy thing you've done. Drive to Madrid and leave without having eaten the Bocadillo con calamares the last time

The
Shop

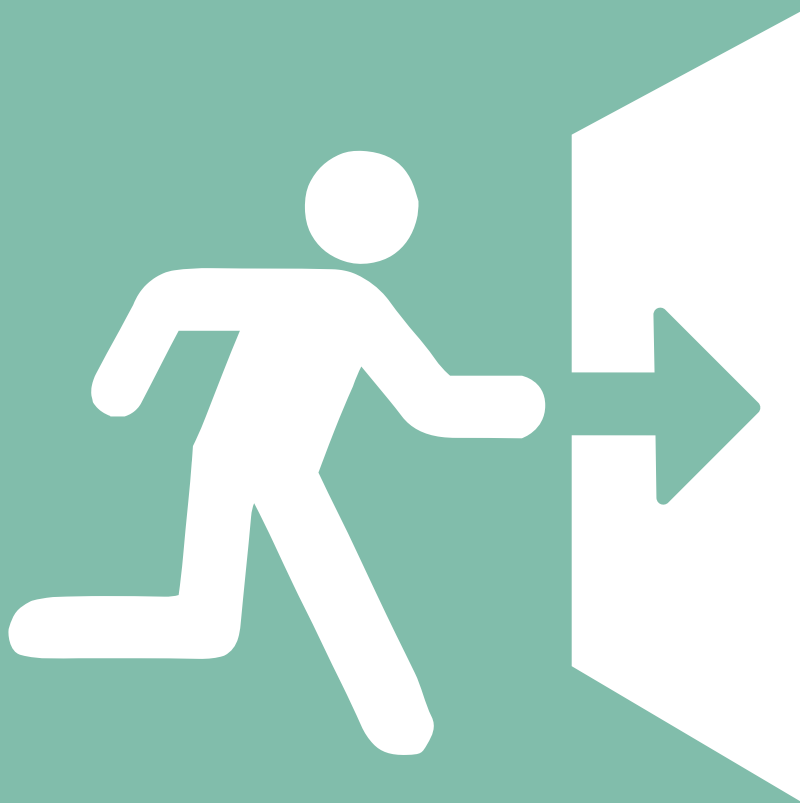



Diseñado por Carmen Castañón
Designed by Carmen Castañón

El muro

Pizarra gris antracita, sobre la cual cualquiera puede escribir y cualquiera puede borrar lo escrito; siempre presente la huella de la tiza.

El suelo

Goma negra mate, silenciosa, profunda, enmarcando y diferenciando el espacio destacando los objetos y generando un espacio distinto.

Las sillas

Presencia y ausencia, recuerdo de artistas pasados y espera de artistas futuros, acomodando a los actuales. La silla como elemento serial, simple en la forma y función.

The wall

Slate grey. Anyone can write on it and anyone can erase it. The trace of the chalk, always present.

The floor

Matt black rubber. Deep, framing and differentiating the space; stressing the presence of the objects and generating a distinctive space.

The chairs

Presence and absence, memories of past artists and the foreboding of future artists, accommodating the actual ones. The chair as a serial element, simple in its shape and function.

OLACCSSARIOVINCE





ERODISAN
EATR



ADUI SE V

BERD

The Pop-Up Royal Academy

Basta ya de tanto arte, baby - PÁG. 3

No more art, baby - PÁG. 7

The Pop-Up Royal Academy

Miguel Oriola - PÁG. 12

Carlos Pazos - PÁG. 26

Javier Rubín - PÁG. 38

Jorge Méndez - PÁG. 48

Jesús Herrera - PÁG. 60

Alejandro Izquierdo - PÁG. 70

Aníbal Santaella - PÁG. 80

Jorge Tomás - PÁG. 90

Joaquín Secall - PÁG. 98

Fernando Renes - PÁG. 110

Federico Pazos - PÁG. 122

Arturo Franco - PÁG. 132

Juancho Arregui - PÁG. 142

Ignacio G. Galán - PÁG. 152

Isabel Banal - PÁG. 162

Mar Hernández - PÁG. 174

Javier Cardenete - PÁG. 184

Javier Moreno - PÁG. 194

Carmen Castañón - PÁG. 204

Giusseppe Vigolo - PÁG. 212

The Shop - PÁG. 217

Edita/published by:
Ministerio de Asuntos Exteriores y de Cooperación del Gobierno de España.
Plaza de la Provincia, 1
28012, Madrid. España

Dirección de Relaciones Culturales y Científicas
Agencia Española de Cooperación Internacional para el Desarrollo
Ministerio de Asuntos Exteriores y de Cooperación
Avda. de los Reyes Católicos, 4
28040 Madrid

Real Academia de España en Roma
Piazza San Pietro in Montorio, 3
00153 Roma

© De los textos/Of the texts: César Espada, Fernando Renes
© De las traducciones/Of the translations: Adriana Ferrer
© De las fotos/Of the photos: los autores / the authors
© De la presente edición/Of this edition: César Espada

Diseño gráfico/Graphic design:
Ana Carlota Cano
Ignacio Sagrario Furest

Imprime/Printed by:
Villena Artes Gráficas

NIPO: 502-14-034-1
ISBN: 978-84-8347-163-0
Depósito Legal: M-16979-2014

Distribución/Distribution:
La Fábrica
ISBN: 978-84-15691-84-6
DL: M-17636-2014

Cualquier forma de reproducción, distribución, comunicación pública o transformación de esta obra sólo puede ser realizada con la autorización de sus titulares, salvo excepción prevista por la ley. Dirijase a CEDRO (Centro Español de Derechos Reprográficos, www.cedro.org) si necesita fotocopiar, escanear o hacer copias digitales de algún fragmento de esta obra.

Any form of reproduction, distribution, public communication or transformation of this publication may be carried out only with the authorization of its owners, save the exceptions foreseen by law. Permission to photocopy, scan or make digital copies of some fragment of this publication can be obtained from CEDRO (Centro Español de Derechos Reprográficos, www.cedro.org)



cooperación
española

LA FABRICA

Basta ya
de tanto arte, baby,
y cómprame estas bragas

No more art, baby,
and buy me these panties



MINISTERIO
DE ASUNTOS EXTERIORES
Y DE COOPERACIÓN



aecid

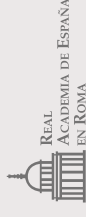

REAL
ACADEMIA DE ESPAÑA
EN ROMA